

ESCAVATORE A CINGOLI

# HX300AL



## PRONTO A CAMBIARE IL MONDO

**L'escavatore cingolato HX300AL fa parte della Serie A di Hyundai:** l'ultima generazione di macchine da costruzione conformi ai livelli di emissioni europei Stage V. Ma la serie presenta molte altre caratteristiche interessanti! Pur ottemperando agli obblighi normativi, Hyundai si è sforzata di garantire un livello di soddisfazione della clientela rivoluzionario, garantendo le massime prestazioni e produttività, una migliore sicurezza, maggiore convenienza e una gestione potenziata del tempo di attività.

Con un possente look esteriore e tecnologie intelligenti di miglioramento delle prestazioni, HX300AL apre un mondo di nuove possibilità, dove con minimi sforzi possono essere spostate montagne. È arrivato il momento di provare l'Effetto Hyundai!



# ENTRA IN UN MONDO DOVE TUTTO È POSSIBILE



## Produttività

- Tempi di ciclo brevi
- Braccio monotriplice
- Controllo elettronico indipendente delle pompe (EPIC)
- Linee di collegamento idraulico degli attrezzi personalizzabili
- Controllo flusso attrezzo (20 attrezzi programmabili)
- Controllo preciso della rotazione (optional)
- Sistema di flottaggio del braccio (optional)

## Facilità di manutenzione

- Accessibilità eccellente
- Pompa riempimento carburante elettrica con funzione di arresto automatico
- Ingrassaggio centralizzato (optional)
- Sistema telematico Hi Mate
- Intervalli di servizio estesi

## Durabilità/Sicurezza

- Visibilità eccellente
- Sistema di telecamera AAVM (optional)
- Luci LED (optional)
- Struttura superiore e inferiore rinforzata
- Tubi flessibili di qualità superiore
- Perni, boccole e spessori in polimero rinforzati
- Bloccaggio rotazione (optional)

## Comfort

- Cabina spaziosa
- Monitor touchscreen da 8"
- Climatizzatore automatico
- Tasto intelligente e pulsante di avvio/arresto
- Sedile con sospensione pneumatica e riscaldato (optional)
- Vibrazioni in cabina ridotte al minimo
- Design del joystick ergonomico

# POTENZA ED EFFICIENZA PER INCREMENTARE LA PRODUTTIVITÀ

HX300AL è dotato di un potente motore Cummins conforme allo Stage V. Il motore è dotato di innovativo sistema di post-trattamento integrato che riduce sia le emissioni che le esigenze di manutenzione. Erega tutta la potenza necessaria per affrontare lavori gravosi, e assicura tempi ridotti di livellamento e di caricamento autocarri insieme a un'eccellente economia di carburante.

Integra una serie di tecnologie intelligenti che permettono di gestire con precisione la potenza erogata dal motore e la velocità di flusso della pompa. Un nuovo sistema di controllo elettronico indipendente della pompa (EPIC) migliora l'efficienza mediante controllo individuale computerizzato delle pompe idrauliche. Funzioni supplementari ottimizzano funzionamento e monitoraggio e aiutano a migliorare la produttività giorno per giorno.

Il controllo elettronico indipendente della pompa (EPIC) migliora l'efficienza nei consumi di carburante preservando comunque la produttività mediante controllo individuale computerizzato delle pompe idrauliche. Il sistema aiuta a ridurre i cali nel flusso idraulico e a massimizzare la capacità di produzione.

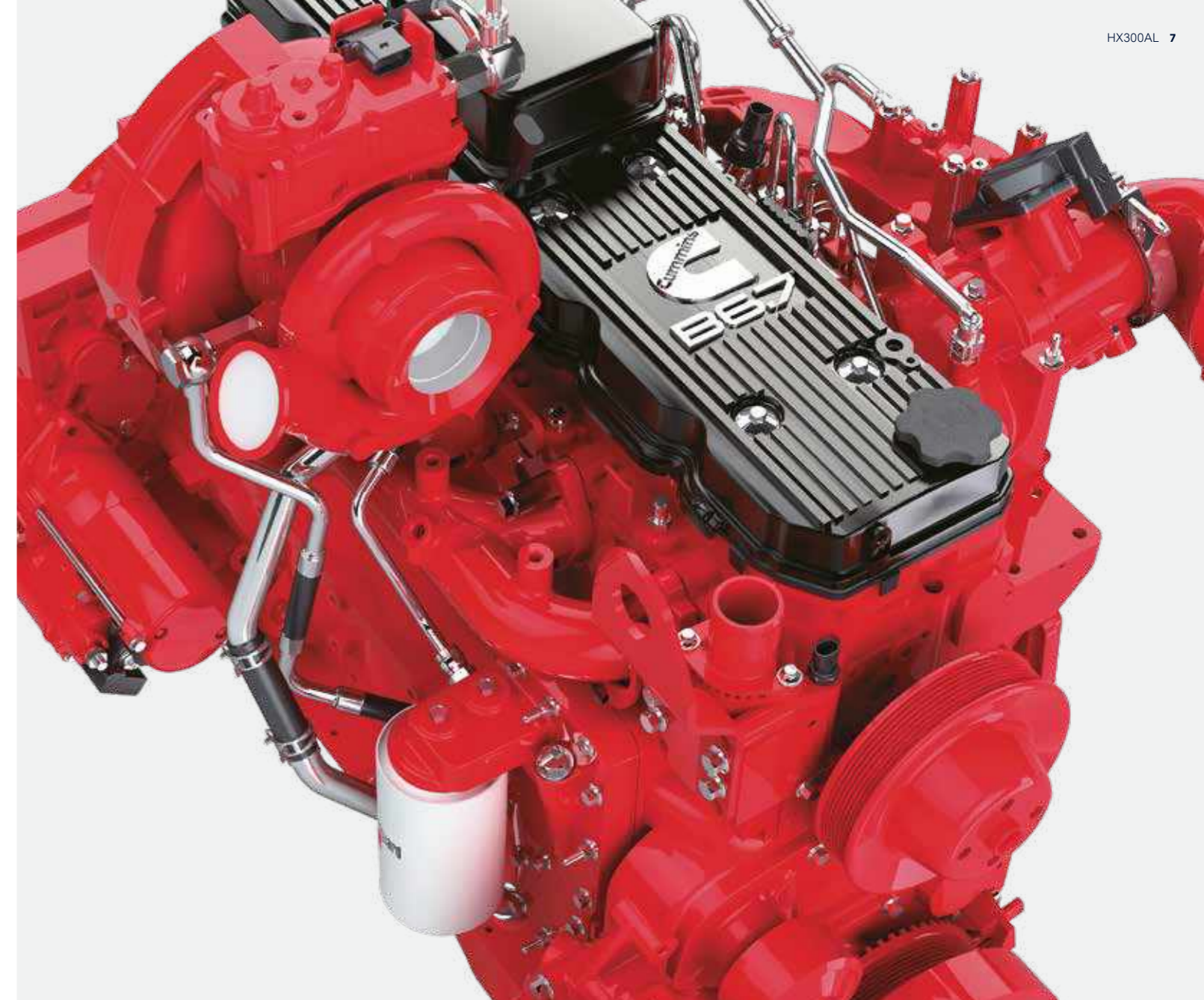
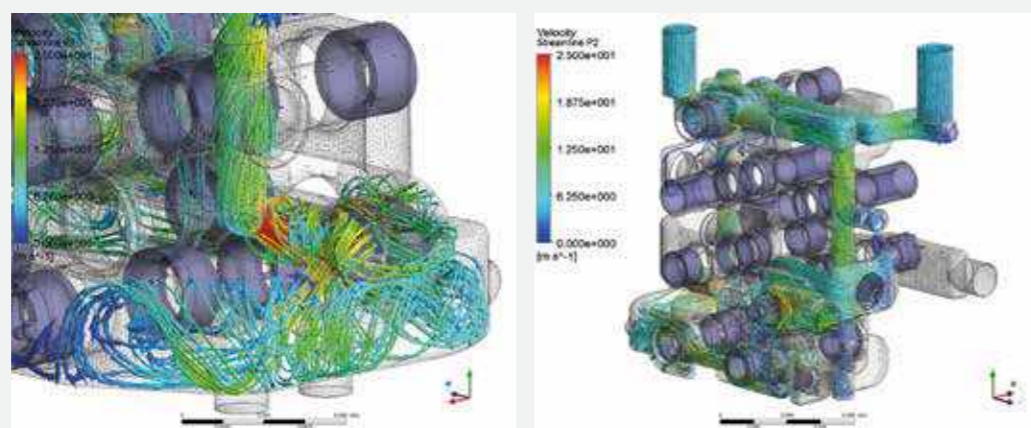

"Risparmio carburante e riduco le emissioni senza compromettere la produttività!"

La funzione **Eco Report** aiuta gli operatori a sviluppare abitudini operative efficienti mediante la visualizzazione di informazioni in tempo reale sulle prestazioni della macchina.

Come tutte le macchine targate Serie A, HX300AL è dotato del nostro **sistema di post-trattamento dello scarico tutto in uno** che, oltre a tagliare emissioni e costi di esercizio, migliora l'affidabilità e la facilità di manutenzione.

La **Guida macchina 3D** di facile uso fornisce feedback preciso sulla posizione della benna così come assistenza di livellamento e mappatura del sito 3D in tempo reale. Ciò riduce l'esigenza di forza lavoro sul sito e migliora le prestazioni dell'operatore. Il sistema può essere integrato da un **sistema automatico di analisi Hyundai** per escavatori optional (per il quale è implementata la predisposizione) che fornisce guida sul lavoro per migliorare ulteriormente la velocità di lavoro e la produttività.



# UNA CABINA PROGETTATA INTORNO ALL'OPERATORE

La cabina del HX300AL è stata progettata come un ambiente di lavoro confortevole che migliora la produttività e riduce gli sforzi per ogni operatore. Gradevole e spaziosa, è dotata di un sedile regolabile di alta qualità con tutti i comandi a portata di mano. Svariate tecnologie consentono di monitorare facilmente la macchina, mentre l'impianto audio consistente di radio, USB e ingresso AUX assicura l'intrattenimento a bordo. La progettazione generale incarna l'Effetto Hyundai con un'ampia gamma di utilità e controlli a disposizione completa dell'operatore.

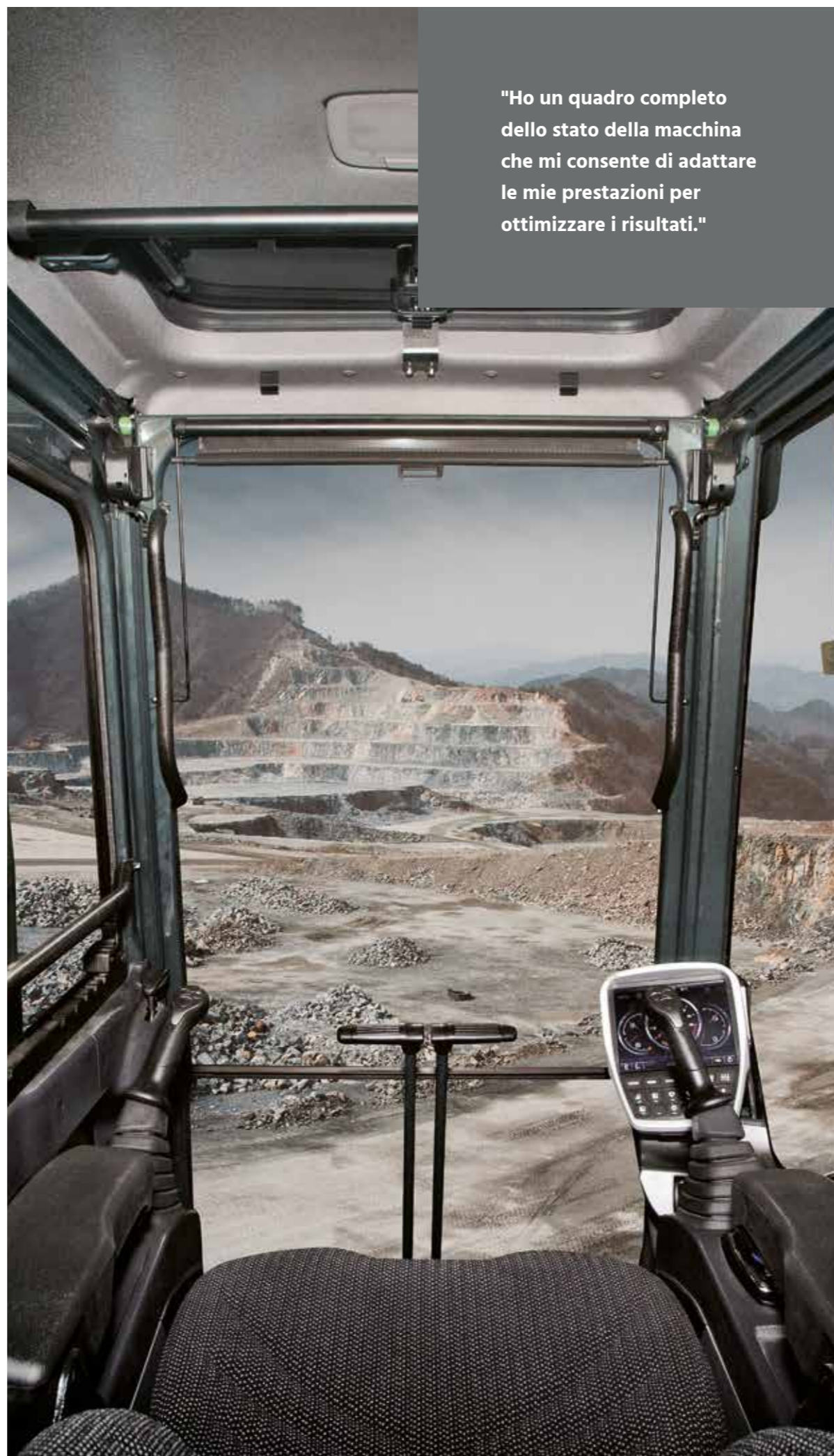

"Ho un quadro completo dello stato della macchina che mi consente di adattare le mie prestazioni per ottimizzare i risultati."



La **plancia strumenti** è ottimizzata per fornire accesso rapido e semplice alle informazioni sullo stato della macchina durante il lavoro. È dotato di un **monitor touchscreen 8 pollici** dall'eccellente leggibilità.

Il **proprietario della macchina può impostare funzioni di menu** e può fornire o limitare l'accesso agli utenti della macchina impostando una password per bloccare o sbloccare la lista.

HX300AL è dotato come standard di un lussuoso **sedile con sospensione pneumatica e riscaldamento**. Il **joystick ergonomico** rende l'azionamento confortevole e intuitivo.

L'**impianto di riscaldamento e aria condizionata** gestisce e orienta efficientemente il flusso dell'aria all'interno della cabina.

Il **sistema Miracast basato sul Wi-Fi dello smartphone dell'operatore** consente di usare varie funzioni dello smartphone sullo schermo, fra l'altro navigazione cartografica e sul web, riproduzione di musica e video.



# PROTEZIONE PER COLLABORATORI E MACCHINARI

In termini di sicurezza e affidabilità, i piccoli dettagli possono fare una gran differenza. HX300AL garantisce protezione totale per operatore, compagni di lavoro e attrezzature. Cabina e cofano motore hanno un nuovo disegno che conferisce la massima visibilità, mentre il sistema

di monitoraggio avanzato a 360 gradi (AAVM) fornisce un chiaro quadro d'insieme sull'ambiente prossimo alla macchina. Aiutando ad avere un sito di lavoro sicuro, HX300AL contribuisce alla serenità e alla produttività: due dei fattori fondanti dell'Effetto Hyundai.

Il sistema di telecamere **All-Around View Monitoring (AAVM)** offre una visione a 360° sull'ambiente di lavoro vicino alla macchina. Integra anche la tecnologia di rilevamento degli oggetti in movimento (IMOD) che allerta l'operatore quando persone o oggetti si avvicinano a meno di cinque metri dalla macchina.

Il **design a doppio vetro della porta della cabina** offre all'operatore una visibilità chiara, senza ostacoli, sull'ambiente esterno. Il disegno della **maniglia della porta** è stato aggiornato per garantire un accesso più confortevole.

"Posso sempre vedere ciò che accade intorno a me, anche in condizioni meteo difficili o con la macchina in movimento."

La funzione di **blocco di sicurezza automatico** previene l'accensione involontaria. Quando il blocco di sicurezza automatico è attivato, l'escavatore non può essere controllato con la leva RCV.

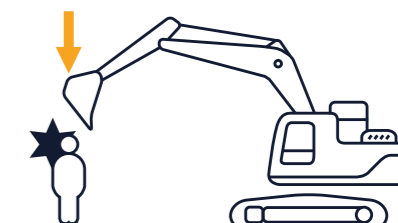
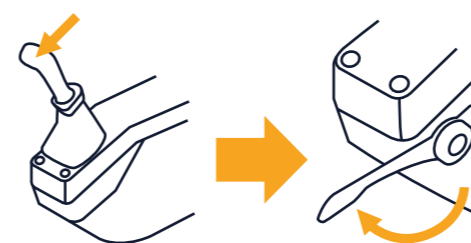

# DIAGNOSI E SUPPORTO DI ASSISTENZA AVANZATI

L'affidabilità derivante da una manutenzione rapida, senza sforzo, è parte integrante dell'Effetto Hyundai. HX300AL è progettato per agevolare al massimo la manutenzione.

Tutti i componenti e i materiali sono stati ottimizzati per garantire una vita utile prolungata e senza problemi. Il sistema di gestione remota Hyundai Hi Mate usa la tecnologia satellitare GPS per assicurare il più alto livello di assistenza e supporto. HX300AL è dotato anche del nostro nuovo sistema diagnostico del motore connesso (ECD) che riporta immediatamente qualsiasi guasto del motore sia ad Hi Mate che al produttore del motore per garantire la risoluzione più rapida e più semplice.



"Ho un quadro generale costante delle prestazioni e delle esigenze di manutenzione - più suggerimenti e supporto quando ne ho bisogno."

## HiMATE

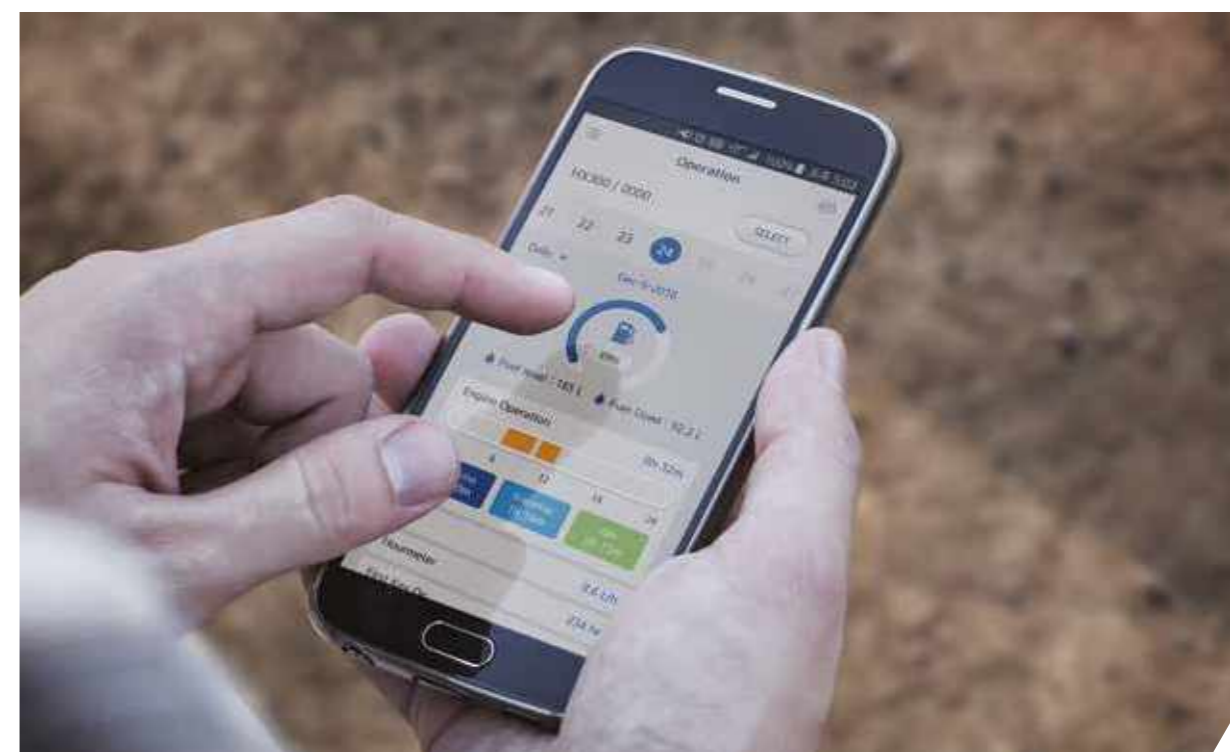

Per la massima utilità e sicurezza, HX300AL è dotato dell'esclusivo sistema di gestione della flotta da remoto Hyundai, denominato Hi Mate, che utilizza la tecnologia dei dati mobili per fornire il più alto livello di assistenza e supporto. Le macchine possono essere monitorate da qualunque luogo mediante un sito web dedicato o un'app mobile, con accesso ai parametri di lavoro, come le ore totali del motore, lo stato di utilizzo della macchina, le ore lavorative effettivamente completate, il consumo di carburante e l'ubicazione della macchina. Il sistema facilita la valutazione della produttività della macchina e la pianificazione delle operazioni di servizio e manutenzione e le misure necessarie per risparmiare sui costi. Offre anche il geofencing (tecnica di creazione di un perimetro virtuale) per proteggere le macchine dai furti e dall'uso non autorizzato.

**ECD (Engine Connected Diagnostics)** fornisce consigli di ricerca guasti, assistenza personalizzata e supporto per i ricambi da Cummins Quick Serve. I tecnici dell'assistenza fanno affidamento su rapporti diagnostici remoti che permettono di approntarsi in vista delle visite e di portare con sé i corretti strumenti.



# PRONTO ALL'AZIONE E COSTRUITO PER DURARE

Sapere che l'investimento fatto oggi garantirà profitti a lungo termine è essenziale per chiunque voglia tutelare la propria attività. Ecco perché progettazione, produzione, controllo qualità e qualsiasi altro aspetto nello sviluppo di HX300AL sono stati realizzati all'insegna dell'affidabilità. Abbiamo migliorato l'affidabilità del motore rimuovendo l'EGR e integrando il post-trattamento dello scarico in un sistema semplificato a modulo singolo che agevola la manutenzione. Le strutture del telaio superiore e inferiore sono rinforzate per il lavoro a carico elevato, mentre gli attrezzi sono stati rigorosamente collaudati per le condizioni più dure. Ogni cosa è stata progettata con la finalità di ridurre al minimo il tempo di inoperatività e le riparazioni e per consentire di rispettare i programmi, evitare spese impreviste e proteggere i profitti.



"Ogni dettaglio è stato rivisto e corretto per assicurare prestazioni affidabili a lungo termine. Ciò mi permette di rispettare i programmi e di avere un controllo migliore sui costi della macchina."

Motore e sistema di **post-trattamento dello scarico** sono integrati e garantiscono ispezioni e manutenzione semplificate.



**Tubazioni flessibili di qualità superiore** con resistenza straordinaria a calore e pressione garantiscono la massima durevolezza anche in condizioni di lavoro difficili.



**Perni, boccole e spessori polimerici** sono progettati per avere una vita utile prolungata.

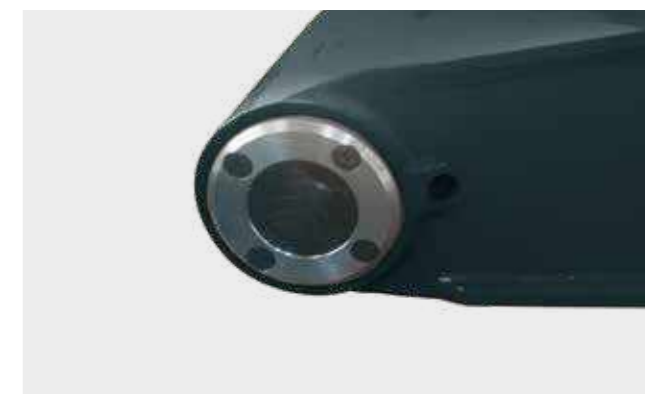

# TECNOLOGIE FOCALIZZATE PER OTTENERE I RISULTATI DESIDERATI

Gli escavatori cingolati Hyundai Serie A sono progettati per assicurare condizioni migliori agli operatori, così come un'esperienza di utilizzo unica. Ogni dettaglio è stato attentamente perfezionato per soddisfare le esigenze sul campo, compresa una migliore sicurezza e comfort, produttività aumentata, tempo di operatività massimizzato e manutenzione agevolata. Tutto questo contribuisce all'Effetto Hyundai.

Esplora la gamma su [hyundai-ce.eu](http://hyundai-ce.eu)



## SPECIFICHE

MOTORE			
Produttore / Modello	Cummins B6.7 / FASE V		
Tipo	Motore diesel raffreddato ad aria di carica, dotato di turbocompressore a 4 cicli		
Potenza nominale al volano	SAE	J1.995 (lorda)	260 CV (194 kW) a 2.200 giri/min
		J1.349 (netta)	255 CV (190 kW) a 2.200 giri/min
	DIN	6.271/1 (lorda)	264 CV (194 kW) a 2.200 giri/min
		6.271/1 (netta)	259 CV (190 kW) a 2.200 giri/min
Potenza massima	265 CV (198 kW) a 2.000 giri/min		
Coppia massima	138 kgf·m (966 lbf·ft) at 1.500 giri/min		
Alesaggio x corsa	107 x 124 mm (4,21" x 4,88")		
Cilindrata	6.700 cc (409 pollici cubici)		
Batterie	2 x 12 V x 160 Ah		
Motorino di avviamento	Denso 24 V-4,8 kW		
Alternatore	Denso 24 V-95 A		

IMPIANTO IDRAULICO	
POMPA PRINCIPALE	
Tipo	Pompe del pistone dell'asse in tandem di portata variabile
Flusso massimo	2 x 285 l/min (75,3 U.S. gpm / 62,7 U.K. gpm)
Pompa secondaria per il circuito pilota	Pompa a ingranaggi
Sistema di pompaggio a rilevamento incrociato e a risparmio di carburante.	

MOTORI IDRAULICI	
Traslazione	Motore del pistone assiale di portata variabile
Rotazione	Motore del pistone assiale

IMPOSTAZIONE DELLA VALVOLA DI SFOGO	
Circuiti integrati	350 kgf/cm <sup>2</sup> (4.980 psi)
Traslazione	350 kgf/cm <sup>2</sup> (4.980 psi)
Aumentatore di potenza (Braccio, Avambraccio, Benna)	380 kgf/cm <sup>2</sup> (5.400 psi)
Circuito di rotazione	300 kgf/cm <sup>2</sup> (4.270 psi)
Circuito pilota	40 kgf/cm <sup>2</sup> (570 psi)
Valvola di servizio	Installata

CILINDRI IDRAULICI	
N. di cilindri	Braccio: Ø140 x 1.465 mm
Alesaggio x corsa	Avambraccio: Ø150 x 1.765 mm
	Benna: Ø135 x 1.185 mm

GUIDA E FRENATURA	
Metodo trasmissione	Tipo interamente idrostatico
Motore propulsione	Motore del pistone assiale, design con ganascia
Sistema di riduzione	Ingranaggio di riduzione planetario
Sforzo di trazione alla barra massimo	27.405 kgf (60.417 lbf)
Velocità di traslazione massima (alta / bassa)	6,1 km/h (3,8 mph)/3,4 km/h (2,1 mph)
Pendenza	35° (70%)
Freno di stazionamento	Disco umido multiplo

CONTROLLO	
Joystick e pedali azionati a pressione pilota con leva staccabile assicurano un'attivazione quasi priva di qualsiasi sforzo.	
Comando pilota	Due joystick con una leva di sicurezza (LS): rotazione e avambraccio, (LD): Braccio e benna
Traslazione e sterzo	Due leve con pedali
Valvola a farfalla del motore	Tipo elettrico, con indicatore

SISTEMA DI ROTAZIONE	
Motore di rotazione	Motore del pistone assiale di portata fisso
Riduzione della rotazione	Riduzione a ingranaggio planetario
Lubrificazione del cuscinetto di rotazione	Immerso nel grasso
Freno della rotazione	Disco umido multiplo
Velocità di rotazione	11,2 giri/min

CAPACITÀ DEL LUBRIFICANTE E DEL REFRIGERANTE			
	litro	gal. US	gal. UK
Serbatoio carburante	500	132,1	110
Refrigerante del motore	42	11,1	9,3
Olio del motore	24,4	6,4	5,4
Dispositivo di rotazione	11	2,9	2,4
Trasmissione finale (ciascuna)	7,8	2,06	1,72
Impianto idraulico (incluso il serbatoio)	330	87,2	72,6
Serbatoio idraulico	190	50,2	41,8
DEF/AdBlue®	70	18,5	15,5

SOTTOCARRO	
Il telaio centrale ad X è integralmente saldato con i telai dei cingoli rinforzati. Il sottocarro include rulli lubrificati, pulegge di rinvio, regolatori dei cingoli con molle e ruote dentate ad assorbimento degli urti e catena cingoli con pattini a doppia o tripla costola.	
Telaio centrale	Del tipo a gambe X
Telaio cingoli	Tipo di scatola pentagonale
Numero di pattini su ciascun lato	48 CIASCUNO
Numero di rulli portanti su ciascun lato	2 CIASCUNO
Numero di rulli dei cingoli su ciascun lato	9 CIASCUNO
Numero di protezioni pista cingolo su ciascun lato	2 CIASCUNO

PESO OPERATIVO (APPROSSIMATIVO)				
Gasasce		Peso operativo	Pressione a terra	
Tipo	Larghezza in mm (pollici/in)	kg (lb)	kgf/cm <sup>2</sup> (psi)	
Costola di aggrappamento tripla	600 (24")	HX300AL	30.520 (67.290)	0,59 (8,35)
		HX300AL braccio in 2 pezzi	33.670 (74.230)	0,65 (9,22)
		HX300A NL	30.400 (67.020)	0,59 (8,32)
		Braccio in 2 parti HX300A NL	33.550 (73.970)	0,65 (9,18)
		HX300AL	31.080 (68.520)	0,51 (7,29)
		HX300AL braccio in 2 pezzi	34.230 (75.460)	0,56 (8,03)
	800 (32")	HX300AL	31.450 (69.340)	0,45 (6,46)
		HX300AL braccio in 2 pezzi	34.600 (76.280)	0,50 (7,10)
		HX300AL Sbraccio lungo	33.590 (74.050)	0,48 (6,90)
	900 (36")	HX300AL	31.840 (70.200)	0,41 (5,85)
		HX300AL braccio in 2 pezzi	34.990 (77.140)	0,45 (6,39)
	Costola di aggrappamento doppia	700 (28")	HX300A HW	34.810 (76.740)

IMPIANTO ARIA CONDIZIONATA	
L'impianto dell'aria condizionata della macchina contiene gas fluorurato a effetto serra con il potenziale di riscaldamento globale del refrigerante R134a. (Potenziale di riscaldamento globale: 1.430) L'impianto contiene 0,8 kg di refrigerante pari a 1,14 tonnellate CO <sub>2</sub> equivalenti. Per maggiori informazioni, fare riferimento al manuale.	

# DIMENSIONI E CAMPO DI MANOVRA

## HX300AL / HX300ANL DIMENSIONI

BRACCIO 6,25 m (20' 6") e AVAMBRACCIO 2,1 m (6' 11"), 2,5 m (8' 2"), 3,05 m (10' 0"), 3,75 m (12' 4")

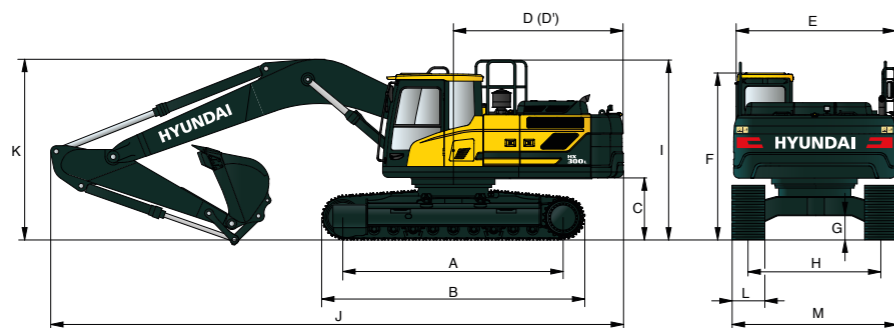

Unità: mm (ft in)

A	Distanza tamburi	3.650 (12' 0")
B	Lunghezza totale del cingolato	4.404 (14' 4")
C	Luce a terra del contrappeso	1.060 (3' 6")
D	Raggio di rotazione del retro	2.890 (9' 5")
D'	Lunghezza estremità posteriore	2.770 (9' 1")
E	Larghezza totale della sovrastruttura	2.740 (9' 0")
F	Altezza totale della cabina	3.000 (9' 8")
G	Luce a terra minima	480 (1' 7")
H	Calibro del cingolo	HX300AL 2.600 (8' 6")
		HX300ANL 2.390 (7' 10")
I	Altezza totale del mancorrente	3.335 (10' 11")

Lunghezza del braccio		6.250 (20' 6")			
Lunghezza dell'avambraccio		2.100 (6' 11")	2.500 (8' 2")	3.050 (10' 0")	3.750 (12' 4")
J	Lunghezza complessiva	10.750 (35' 3")	10.700 (35' 1")	10.600 (34' 9")	10.670 (35' 0")
K	Altezza totale del braccio	3.720 (12' 2")	3.560 (11' 8")	3.320 (10' 11")	3.570 (11' 9")
L	Pattino cingolo	Costola di aggrappamento tripla			
	larghezza	600 (1' 12")	700 (2' 4")	800 (2' 7")	900 (2' 11")
M	Larghezza complessiva	HX300AL 3.200 (10' 6")	3.300 (10' 10")	3.400 (11' 1")	3.500 (11' 5")
		HX300ANL 2.990 (9' 10")	-	-	-

## HX300AL / HX300ANL CAMPO DI MANOVRA

Unità: mm (ft in)

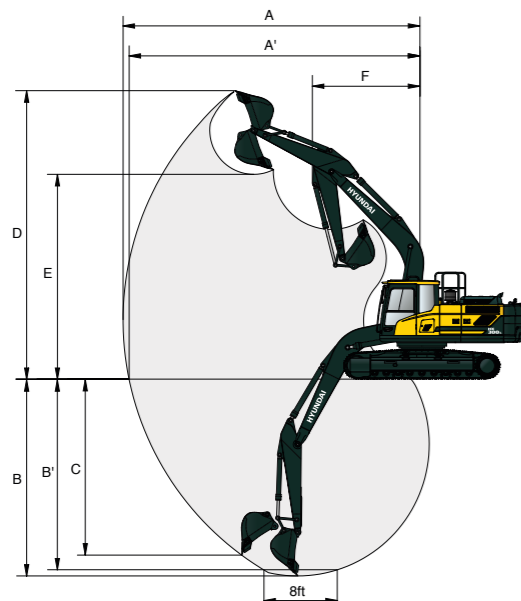

Lunghezza del braccio		6.250 (20' 6")			
Lunghezza dell'avambraccio		2.100 (6' 11")	2.500 (8' 2")	3.050 (10' 0")	3.750 (12' 4")
A	Portata di scavo massima	10.040 (32' 11")	10.310 (33' 10")	10.810 (35' 6")	11.420 (37' 6")
A'	Portata di scavo massima a terra	9.820 (32' 3")	10.100 (33' 2")	10.610 (34' 10")	11.230 (36' 10")
B	Profondità di scavo massima	6.380 (20' 11")	6.780 (22' 3")	7.330 (24' 1")	8.030 (25' 4")
B'	Profondità di scavo massima (livello 8')	6.180 (20' 3")	6.600 (21' 8")	7.170 (23' 6")	7.890 (25' 11")
C	Profondità di scavo della parete verticale massima	5.910 (19' 5")	5.760 (18' 11")	6.280 (20' 7")	6.990 (22' 11")
D	Altezza di scavo massima	10.130 (33' 3")	9.980 (32' 9")	10.200 (33' 6")	10.410 (34' 2")
E	Altezza di scarico massima	6.990 (22' 11")	6.930 (22' 9")	7.150 (23' 5")	7.360 (24' 2")
F	Raggio di oscillazione anteriore minimo	4.420 (14' 6")	4.320 (14' 2")	4.270 (14' 0")	4.220 (13' 10")

# DIMENSIONI E CAMPO DI MANOVRA

## HX300AL DIMENSIONE SBRACCIO LUNGO

BRACCIO 10,2 m (33' 6") e AVAMBRACCIO 7,85 m (25' 9")

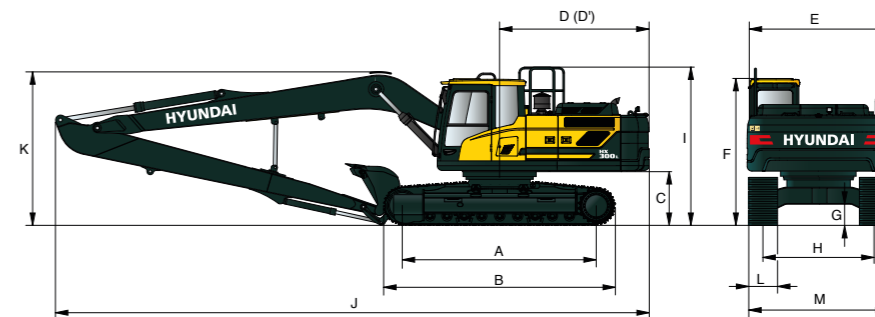

Unità: mm (ft in)

A	Distanza tamburi	4.030 (13' 3")
B	Lunghezza totale del cingolato	4.940 (16' 2")
C	Luce a terra del contrappeso	1.185 (3' 9")
D	Raggio di rotazione del retro	3.210 (10' 5")
D'	Lunghezza estremità posteriore	3.120 (10' 3")
E	Larghezza totale della sovrastruttura	2.980 (9' 9")
F	Altezza totale della cabina	3.130 (10' 3")
G	Luce a terra minima	500 (1' 8")
H	Calibro del cingolo	2.600 (8' 6")
I	Altezza totale del mancorrente	3.335 (10' 9")

Lunghezza del braccio		10.200 (33' 6")
Lunghezza dell'avambraccio		7.850 (25' 9")
J	Lunghezza complessiva	14.600 (47' 11")
K	Altezza totale del braccio	3.560 (11' 8")
L	Larghezza della ganascia del cingolo	800 (2' 7")
M	Larghezza complessiva	3.400 (11' 2")

## HX300AL / HX300ANL CAMPO DI MANOVRA SBRACCIO LUNGO

Unità: mm (ft in)

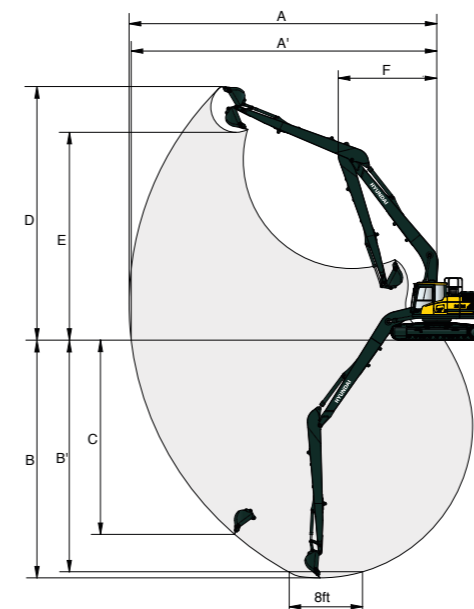

Lunghezza del braccio		10.200 (33' 6")
Lunghezza dell'avambraccio		7.850 (25' 9")
A	Portata di scavo massima	18.530 (60' 10")
A'	Portata di scavo massima a terra	18.410 (60' 5")
B	Profondità di scavo massima	14.740 (48' 4")
B'	Profondità di scavo massima (livello 8')	14.660 (48' 1")
C	Profondità di scavo della parete verticale massima	13.700 (44' 11")
D	Altezza di scavo massima	14.590 (47' 10")
E	Altezza di scarico massima	12.270 (40' 3")
F	Raggio di oscillazione anteriore minimo	6.270 (20' 7")

# DIMENSIONI E CAMPO DI MANOVRA

## HX300AL DIMENSIONI HIGH WALKER

BRACCIO 6,25 m (20' 6") e AVAMBRACCIO 2,1 m (6' 11"), 2,5 m (8' 2"), 3,05 m (10' 0"), 3,75 m (12' 4")

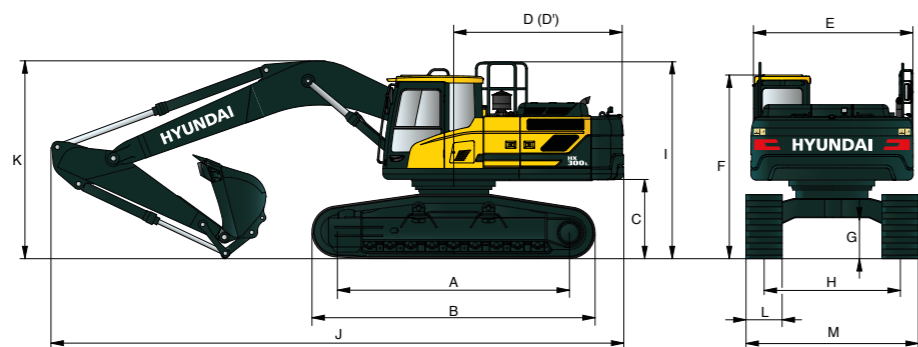

Unità: mm (ft in)

A	Distanza tamburi	4.030 (13' 3")
B	Lunghezza totale del cingolato	4.940 (16' 2")
C	Luce a terra del contrappeso	1.490 (4' 9")
D	Raggio di rotazione del retro	3.210 (10' 5")
D'	Lunghezza estremità posteriore	3.120 (10' 3")
E	Larghezza totale della sovrastruttura	2.980 (9' 9")
F	Altezza totale della cabina	3.430 (11' 9")
G	Luce a terra minima	765 (2' 6")
H	Calibro del cingolo	2.870 (9' 5")
I	Altezza totale del mancorrente	3.640 (11' 9")

	Lunghezza del braccio	6.250 (20' 6")				10.200 (33' 6")
	Lunghezza dell'avambraccio	2.100 (6' 11")	2.500 (8' 2")	3.050 (10' 0")	3.750 (12' 4")	7.850 (25' 9")
J	Lunghezza complessiva	10.730 (35' 2")	10.640 (34' 11")	10.450 (34' 3")	10.530 (34' 7")	14.470 (47' 6")
K	Altezza totale del braccio	3.830 (12' 7")	3.660 (12' 0")	3.440 (11' 3")	3.540 (11' 7")	3.610 (11' 10")
L	Pattino cingolo	Costola di aggrappamento doppia				
	Larghezza	700 (2' 4")				
M	Larghezza complessiva	3.570 (11' 9")				

## HX300AL CAMPO DI MANOVRA HIGH WALKER

Unità: mm (ft in)

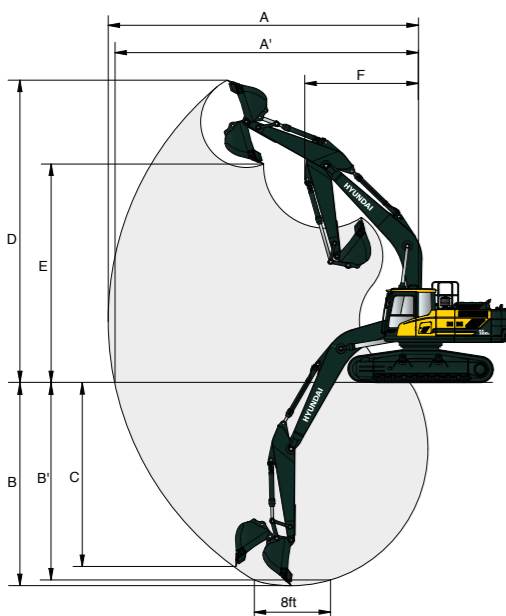

	Lunghezza del braccio	6.250 (20' 6")				10.200 (33' 6")
	Lunghezza dell'avambraccio	2.100 (6' 11")	2.500 (8' 2")	3.050 (10' 0")	3.750 (12' 4")	7.850 (25' 9")
A	Portata di scavo massima	10.040 (32' 11")	10.310 (33' 10")	10.810 (35' 6")	11.420 (37' 6")	18.530 (60' 10")
A'	Portata di scavo massima a terra	9.750 (32' 0")	10.020 (32' 10")	10.540 (34' 7")	11.170 (36' 8")	18.370 (60' 3")
B	Profondità di scavo massima	6.060 (19' 11")	6.460 (21' 2")	7.330 (24' 1")	7.710 (25' 4")	14.420 (47' 4")
B'	Profondità di scavo massima (livello 8')	5.860 (19' 3")	6.280 (20' 7")	7.170 (23' 6")	7.570 (24' 10")	14.340 (47' 1")
C	Profondità di scavo della parete verticale massima	5.590 (18' 4")	5.440 (17' 10")	6.280 (20' 7")	6.670 (21' 11")	13.380 (43' 11")
D	Altezza di scavo massima	10.450 (34' 3")	10.300 (33' 10")	10.200 (33' 6")	10.730 (35' 2")	14.910 (48' 11")
E	Altezza di scarico massima	7.320 (24' 0")	7.250 (23' 9")	7.150 (23' 5")	7.680 (25' 2")	12.590 (41' 4")
F	Raggio di oscillazione anteriore minimo	4.420 (14' 6")	4.320 (14' 2")	4.270 (14' 0")	4.220 (13' 10")	6.270 (20' 7")

# DIMENSIONI E CAMPO DI MANOVRA

## HX300AL / HX300ANL BRACCIO 2 PEZZI DIMENSIONI

BRACCIO 2 pezzi 6,25 m (20' 6") e AVAMBRACCIO 2,1 m (6' 11"), 2,5 m (8' 2"), 3,05 m (10' 0"), 3,75 m (12' 4")

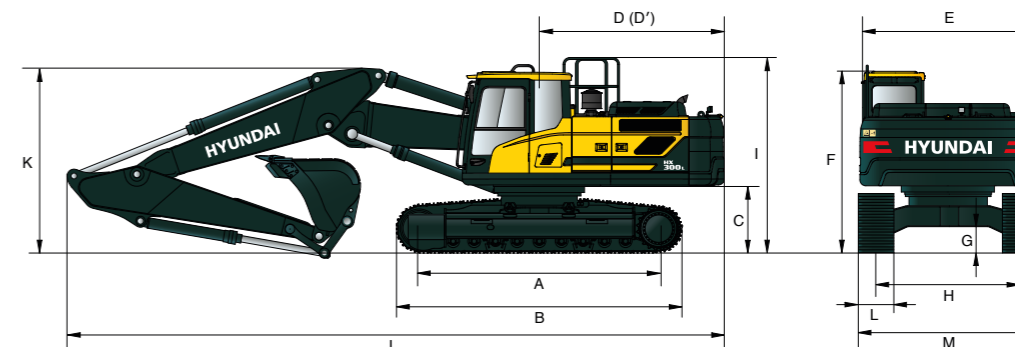

Unità: mm (ft in)

A	Distanza tamburi	4.030 (13' 3")
B	Lunghezza totale del cingolato	4.940 (16' 2")
C	Luce a terra del contrappeso	1.185 (3' 9")
D	Raggio di rotazione del retro	3.210 (10' 5")
D'	Lunghezza estremità posteriore	3.120 (10' 3")
E	Larghezza totale della sovrastruttura	2.980 (9' 9")
F	Altezza totale della cabina	3.130 (10' 3")
G	Luce a terra minima	500 (1' 8")
H	Calibro del cingolo	HX300AL 2.600 (8' 6") HX300ANL 2.390 (7' 10")
I	Altezza totale del mancorrente	3.335 (10' 11")

	Lunghezza del braccio	6.250 (20' 6")			
	Lunghezza dell'avambraccio	3.050 (10' 0")	2.500 (8' 2")	3.050 (10' 0")	3.750 (12' 4")
J	Lunghezza complessiva	10.740 (35' 3")	10.700 (35' 1")	10.650 (34' 11")	10.670 (35' 0")
K	Altezza totale del braccio	3.510 (11' 6")	3.420 (11' 3")	3.290 (10' 10")	3.580 (11' 9")
L	Larghezza della ganascia del cingolo	Costola di aggrappamento tripla			
		600 (1' 12")	700 (2' 4")	800 (2' 7")	900 (2' 11")
M	Larghezza complessiva	HX300AL 3.200 (10' 6") HX300ANL 2.980 (9' 9")	3.300 (10' 10")	3.400 (11' 2")	3.500 (11' 5")

## HX300AL / HX300ANL BRACCIO 2 PEZZI DIMENSIONI CAMPO DI MANOVRA

Unità: mm (ft in)

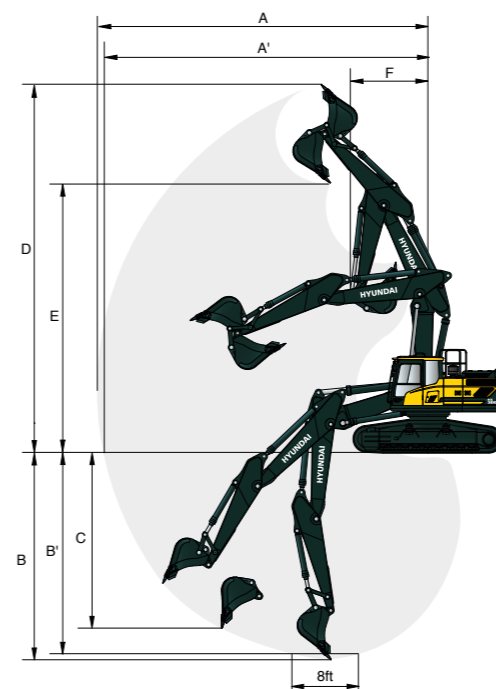

	Lunghezza del braccio	6.250 (20' 6")			
	Lunghezza dell'avambraccio	2.100 (6' 11")	2.500 (8' 2")	3.050 (10' 0")	3.750 (12' 4")
A	Portata di scavo massima	10.080 (33' 1")	10.360 (34' 0")	10.870 (35' 8")	11.500 (37' 9")
A'	Portata di scavo massima a terra	9.860 (32' 4")	10.150 (33' 4")	10.670 (35' 0")	11.310 (37' 1")
B	Profondità di scavo massima	5.870 (19' 3")	6.220 (20' 5")	6.760 (22' 2")	7.440 (24' 5")
B'	Profondità di scavo massima (livello 8')	5.760 (18' 11")	6.120 (20' 1")	6.670 (21' 11")	7.350 (24' 1")
C	Profondità di scavo della parete verticale massima	4.950 (16' 3")	5.150 (16' 11")	5.690 (18' 8")	6.390 (21' 0")
D	Altezza di scavo massima	11.590 (38' 0")	11.730 (38' 6")	12.140 (39' 10")	12.600 (41' 4")
E	Altezza di scarico massima	8.360 (27' 5")	8.500 (27' 11")	8.910 (29' 3")	9.370 (30' 9")
F	Raggio di oscillazione anteriore minimo	3.200 (10' 6")	2.920 (9' 7")	2.650 (8' 8")	2.870 (9' 5")

# GUIDA SELEZIONE BENNA E FORZA DI SCAVO

## BENNE

Tutte le benne sono saldate in acciaio ad alta resistenza.

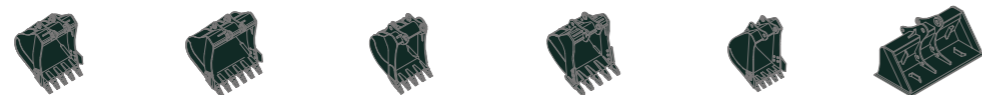

A colmo SAE m³ (yd³)	1,27 (1,66)	◆ 1,27 (1,66)	◆ 1,28 (1,67)	■ 1,33 (1,74)	★ 0,52 (0,68)	0,55 (0,72)
	1,50 (1,96)	◆ 1,46 (1,91)		■ 1,50 (1,96)		
	1,73 (2,26)					
	1,85 (2,42)					

Capacità m³ (yd³)		Larghezza in mm (pollici/in)		Peso kg (lb)	Denti (ciascuno)	Raccomandazione mm (ft.in)								
A colmo SAE	A colmo CECE	Senza taglienti laterali	Con taglienti laterali			Singolo				2 pzz.				Sbraccio lungo
						6.250 (20' 6") Braccio				6.250 (20' 6") Braccio 2 pezzi				10.200 (33' 6") Braccio
						2.100 Avam-braccio	2.500 Avam-braccio	3.050 Avam-braccio	3.750 Avam-braccio	2.100 Avam-braccio	2.500 Avam-braccio	3.050 Avam-braccio	7.850 Avam-braccio	
	1,27 (1,66)	1,11 (1,45)	1.325 (52)	1.410 (55,5)	1.135 (2.500)	5	●	●	○	■	●	●	●	-
	1,50 (1,96)	1,30 (1,70)	1.515 (60)	1.600 (63,0)	1.225 (2.700)	5	○	○	■	▲	●	●	○	-
	1,73 (2,26)	1,51 (1,98)	1.605 (63)	1.690 (66,5)	1.310 (2.890)	6	■	■	▲	-	○	○	■	-
	1,85 (2,42)	1,61 (2,11)	1.700 (67)	1.780 (70,1)	1.355 (2.990)	6	■	▲	▲	-	○	○	■	-
◆	1,27 (1,66)	1,11 (1,45)	1.380 (54)	-	1.305 (2.880)	5	●	●	○	■	●	●	●	-
◆	1,46 (1,91)	1,28 (1,67)	1.535 (60)	-	1.395 (3.080)	5	○	○	■	▲	●	●	○	-
◆	1,28 (1,67)	1,12 (1,46)	1.230 (48)	1.300 (51)	1.285 (2.830)	5	●	●	○	■	●	●	●	-
■	1,33 (1,74)	1,16 (1,52)	1.420 (56)	-	1.490 (3.280)	5	○	○	■	▲	●	●	○	-
■	1,50 (1,96)	1,30 (1,70)	1.550 (61)	-	1.575 (3.470)	5	■	■	▲	▲	●	●	○	-
★	0,52 (0,68)	0,45 (0,59)	945 (37)	1.020 (40,2)	470 (1.040)	5	-	-	-	-	-	-	-	■
●	0,55 (0,72)	0,45 (0,59)	1.800 (71)	-	590 (1.300)	-	-	-	-	-	-	-	-	▲

- ◆ Benna heavy-duty
- Benna heavy-duty roccia
- ★ Benna sbraccio lungo
- Benna finitura sponde

- Applicabile per materiali con densità di 2.100kg/m³ (3.500 lb/yd³) o inferiore
- Applicabile per materiali con densità di 1.800kg/m³ (3.000 lb/yd³) o inferiore
- Applicabile per materiali con densità di 1.500kg/m³ (2.500 lb/yd³) o inferiore
- ▲ Applicabile per materiali con densità di 1.200kg/m³ (2.000 lb/yd³) o inferiore

## ATTREZZO

Bracci e avambracci sono saldati con un disegno a scatola intera in acciaio low-stress. Sono disponibili bracci 6.250 mm (20' 6"), 10.200 mm (33' 6") e avambracci 2.100 mm (6' 11"), 2.500 mm (8' 2"), 3.050 mm (10' 0"), 3.750 mm (12' 4"), 7.850 mm (25' 9").



## FORZA DI SCAVO

Braccio	Lunghezza	mm (ft.in)	6.250 (20' 6")				10.200 (33' 6")	Note:
			2.780 (6.130)				3.530 (7.780)	
Avambraccio	Lunghezza	mm (ft.in)	2.100 (6' 11")	2.500 (8' 2")	3.050 (10' 0")	3.750 (12' 4")	7.850 (25' 9")	
	Peso	kg (lb)	1.345 (2.970)	1.430 (3.150)	1.545 (3.410)	1.675 (3.690)	1.685 (3.710)	
Forza di scavo della benna	SAE	kN	164,8 [179,8]	165,7 [180,8]	165,7 [180,8]	166,7 [181,9]	70,6	[ ]: Aumentatore di potenza
		kgf	16.800 [18.330]	16.900 [18.440]	16.900 [18.440]	17.000 [18.550]	7.200	
		lbf	37.040 [40.410]	37.260 [40.650]	37.260 [40.650]	37.480 [40.900]	15.870	
	ISO	kN	191,2 [208,6]	191,2 [208,6]	192,2 [209,7]	192,2 [209,7]	82,4	
		kgf	19.500 [21.270]	19.500 [21.270]	19.600 [21.380]	19.600 [21.380]	8.400	
		lbf	42.990 [46.890]	42.990 [46.890]	43.210 [47.130]	43.210 [47.130]	18.520	
Forza di richiamo dell'avambraccio	SAE	kN	180,4 [196,8]	155,9 [170,1]	131,4 [143,4]	114,7 [125,1]	47,1	
		kgf	18.400 [20.070]	15.900 [17.350]	13.400 [14.620]	11.700 [12.780]	4.800	
		lbf	40.570 [44.250]	35.050 [38.250]	29.540 [32.230]	25.790 [28.130]	10.580	
	ISO	kN	190,3 [207,5]	163,8 [178,7]	136,3 [148,7]	119,6 [130,5]	48,1	
		kgf	19.400 [21.160]	16.700 [18.220]	13.900 [15.160]	12.200 [13.310]	4.900	
		lbf	42.770 [46.650]	36.820 [40.170]	30.640 [33.420]	26.900 [29.340]	10.800	

Nota: il peso del braccio include cilindro avambraccio, tubazione e perno. Il peso dell'avambraccio include cilindro benna, leveraggio e perno

















# CAPACITÀ DI SOLLEVAMENTO

 Valore nominale frontale  Valore nominale laterale o 360 gradi













## HX300AL

Braccio 6,25 m (20' 6"), avambraccio 3,75 m (12' 4") dotato di contrappeso 5.100 kg e di pattino a costola tripla 600 mm (24").

Altezza punto di sollevamento m (ft)	Raggio punto di sollevamento										Allo sbraccio max					
	1,5 m (4,9 ft)		3,0 m (10 ft)		4,5 m (15 ft)		6,0 m (20 ft)		7,5 m (25 ft)		9,0 m (29,5 ft)		Capacità		Sbraccio	
															m (ft)	
9,0 m (29,5 ft)	kg													*3.820	*3.820	6,87
	lb													*8.420	*8.420	(22,5)
7,5 m (24,6 ft)	kg								*5.120	*5.120				*3.490	*3.490	8,14
	lb								*11.290	*11.290				*7.690	*7.690	(26,7)
6,0 m (19,7 ft)	kg								*6.010	*6.010				*3.370	*3.370	8,97
	lb								*13.250	*13.250				*7.430	*7.430	(29,4)
4,5 m (14,8 ft)	kg						*7.250	*7.250	*6.570	6.010	*5.230	4.380		*3.370	*3.370	9,50
	lb						*15.980	*15.980	*14.480	13.250	*11.530	9.660		*7.430	*7.430	(31,2)
3,0 m (9,8 ft)	kg					*11.450	*11.450	*8.680	8.040	*7.330	5.700	*6.440	4.220	*3.490	*3.490	9,76
	lb					*25.240	*25.240	*19.140	17.730	*16.160	12.570	*14.200	9.300	*7.690	*7.690	(32,0)
1,5 m (4,9 ft)	kg					*14.020	11.230	*10.060	7.440	*8.110	5,37	6.390	4.030	*3.720	3.490	9,79
	lb					*30.910	24.760	*22.180	16.400	*17.880	11,84	14.090	8.880	*8.200	7.690	(32,1)
Linea suolo	kg			*6.810	*6.810	*15.440	10.460	*11.060	6.960	8.190	5.070	6.200	3.860	*4.100	3.490	9,58
	lb			*15.010	*15.010	*34.040	23.060	*24.380	15.340	18.060	11.180	13.670	8.510	*9.040	7.690	(31,4)
-1,5 m (-4,9 ft)	kg	*7.060	*7.060	*10.560	*10.560	*15.790	10.050	11.180	6.650	7.950	4.860	*5.710	3.730	*4.750	3.660	9,11
	lb	*15.560	*15.560	*23.280	*23.280	*34.810	22.160	24.650	14.660	17.530	10.710	*12.590	8.220	*10.470	8.070	(29,9)
-3,0 m (-9,8 ft)	kg	*11.090	*11.090	*15.460	*15.460	*15.260	9.890	10.990	6.480	7.820	4.740			*5.900	4.090	8,35
	lb	*24.450	*24.450	*34.080	*34.080	*33.640	21.800	24.230	14.290	17.240	10.450			*13.010	9.020	(27,4)
-4,5 m (-14,8 ft)	kg	*15.980	*15.980	*19.530	*19.530	*13.710	9.930	*10.210	6.480					*7.970	5.060	7,19
	lb	*35.230	*35.230	*43.060	*43.060	*30.230	21.890	*22.510	14.290					*17.570	11.160	(23,6)
-6,0 m (-19,7 ft)	kg			*14.480	*14.480	*10.280	10.220							*8.200	7.860	5,38
	lb			*31.920	*31.920	*22.660	22.530							*18.080	17.330	(17,6)

## HX300AL BRACCIO 2 PEZZI



Braccio 6,25 m (20' 6"), avambraccio 3,05 m (10' 0") dotato di contrappeso 7.500 kg e di pattino a costola tripla 600 mm (24").

Altezza punto di sollevamento m (ft)	Raggio punto di sollevamento										Allo sbraccio max					
	3,0 m (9,8 ft)		4,5 m (14,8 ft)		6,0 m (19,7 ft)		7,5 m (24,6 ft)		9,0 m (29,5 ft)		Capacità		Sbraccio			
													m (ft)			
10,5 m (34,4 ft)	kg													*7.620	*7.620	3,56
	lb													*16.800	*16.800	(11,7)
9,0 m (29,5 ft)	kg			*8.810	*8.810	*5.960	*5.960							*5.620	*5.620	6,06
	lb			*19.420	*19.420	*13.140	*13.140							*12.390	*12.390	(19,9)
7,5 m (24,6 ft)	kg			*8.650	*8.650	*8.260	*8.260							*4.980	*4.980	7,46
	lb			*19.070	*19.070	*18.210	*18.210							*10.980	*10.980	(24,5)
6,0 m (19,7 ft)	kg			*9.620	*9.620	*8.570	*8.570	*7.080	6.960					*4.730	*4.730	8,37
	lb			*21.210	*21.210	*18.890	*18.890	*15.610	15.340					*10.430	*10.430	(27,5)
4,5 m (14,8 ft)	kg			*13.210	*13.210	*9.420	*9.420	*7.380	6.780					*4.690	*4.690	8,93
	lb			*29.120	*29.120	*20.770	*20.770	*16.270	14.950					*10.340	*10.340	(29,3)
3,0 m (9,8 ft)	kg			*17.280	13.690	*10.840	9.030	*7.900	6.530	*6.330	4.960			*4.800	4.780	9,21
	lb			*38.100	30.180	*23.900	19.910	*17.420	14.400	*13.960	10.930			*10.580	10.540	(30,2)
1,5 m (4,9 ft)	kg			*18.620	12.860	*12.630	8.590	*8.530	6.300	*6.550	4.860			*5.080	4.670	9,24
	lb			*41.050	28.350	*27.840	18.940	*18.810	13.890	*14.440	10.710			*11.200	10.300	(30,3)
Linea suolo	kg			*18.240	12.520	13.460	8.320	*9.100	6.140	*5.760	4.800			*5.580	4.790	9,01
	lb			*40.210	27.600	29.670	18.340	*20.060	13.540	*12.700	10.580			*12.300	10.560	(29,6)
-1,5 m (-4,9 ft)	kg	*12.150	*12.150	*16.610	12.480	*12.770	8.220	*9.440	6.080					*6.440	5.170	8,51
	lb	*26.790	*26.790	*36.620	27.510	*28.150	18.120	*20.810	13.400					*14.200	11.400	(27,9)
-3,0 m (-9,8 ft)	kg			*13.800	12.630	*10.810	8.290	*7.800	6.170					*7.270	5.990	7,69
	lb			*30.420	27.840	*23.830	18.280	*17.200	13.600					*16.030	13.210	(25,2)

1. La capacità di sollevamento è basata su ISO 10567.
2. La capacità di sollevamento della Serie HX non supera il 75% del carico di ribaltamento con la macchina su suolo stabile e in piano o l'87% della capacità idraulica massima.











3. Il punto di sollevamento è il perno di montaggio pivotante della benna sull'avambraccio (senza massa della benna).
4. (\*) indica carico limitato dalla capacità idraulica.

# CAPACITÀ DI SOLLEVAMENTO











 Valore nominale frontale  Valore nominale laterale o 360 gradi

## HX300AL BRACCIO 2 PEZZI



Braccio 6,25 m (20' 6"), avambraccio 2,1 m (6' 11") dotato di contrappeso 7.500 kg e di pattino a costola tripla 600 mm (24").

Altezza punto di sollevamento m (ft)	Raggio punto di sollevamento								Allo sbraccio max							
	3,0 m (10 ft)		4,5 m (15 ft)		6,0 m (20 ft)		7,5 m (25 ft)		Capacità		Sbraccio					
											m (ft)					
9,0 m (29,5 ft)	kg			*12.080	*12.080									*11.730	*11.730	4,73
	lb			*26.630	*26.630									*25.860	*25.860	(15,5)
7,5 m (24,6 ft)	kg			*11.420	*11.420	*9.410	*9.410							*9.160	8.690	6,44
	lb			*25.180	*25.180	*20.750	*20.750							*20.190	19.160	(21,1)
6,0 m (19,7 ft)	kg			*12.590	*12.590	*9.580	*9.580							*8.070	6.800	7,48
	lb			*27.760	*27.760	*21.120	*21.120							*17.790	14.990	(24,5)
4,5 m (14,8 ft)	kg					*10.540	9.320	*8.110	6.690					*7.600	5.910	8,10
	lb					*23.240	20.550	*17.880	14.750					*16.760	13.030	(26,6)
3,0 m (9,8 ft)	kg					*12.130	8.880	*8.570	6.500					*7.490	5.490	8,41
	lb					*26.740	19.580	*18.890	14.330					*16.510	12.100	(27,6)
1,5 m (4,9 ft)	kg					13.690	8.550	*9.120	6.320					*7.680	5.390	8,44
	lb					30.180	18.850	*20.110	13.930					*16.930	11.880	(27,7)
Linea suolo	kg					*13.360	8.390	*9.540	6.230					*8.210	5.580	8,19
	lb					*29.450	18.500	*21.030	13.730					*18.100	12.300	(26,9)
-1,5 m (-4,9 ft)	kg			*14.640	12.760	*11.860	8.390	*8.700	6.280					*8.210	6.150	7,64
	lb			*32.280	28.130	*26.150	18.500	*19.180	13.850					*18.100	13.560	(25,1)
-3,0 m (-9,8 ft)	kg					*8.800	8.580									
	lb					*19.400	18.920									

Braccio 6,25 m (20' 6"), avambraccio 2,5 m (8' 2") dotato di contrappeso 7.500 kg e di pattino a costola tripla 600 mm (24").













Altezza punto di sollevamento m (ft)	Raggio punto di sollevamento								Allo sbraccio max							
	3,0 m (9,8 ft)		4,5 m (14,8 ft)		6,0 m (19,7 ft)		7,5 m (24,6 ft)		Capacità		Sbraccio					
											m (ft)					
9,0 m (29,5 ft)	kg			*9.920	*9.920									*8.890	*8.890	5,23
	lb			*21.870	*21.870									*19.600	*19.600	(17,1)
7,5 m (24,6 ft)	kg			*9.860	*9.860	*8.870	*8.870							*7.710	*7.710	6,81
	lb			*21.740	*21.740	*19.550	*19.550							*17.000	*17.000	(22,4)
6,0 m (19,7 ft)																

# CAPACITÀ DI SOLLEVAMENTO

 Valore nominale frontale  Valore nominale laterale o 360 gradi













## HX300AL SBRACCIO LUNGO

Braccio 10,20 m (33' 6"), avambraccio 7,85 m (25' 9") dotato di contrappeso 7.000 kg e di pattino a costola tripla 800 mm (32").



Altezza punto di sollevamento m (ft)	Raggio punto di sollevamento												
	1,5 m (4,9 ft)		3,0 m (9,8 ft)		4,5 m (14,8 ft)		6,0 m (19,7 ft)		7,5 m (24,6 ft)		9,0 m (29,5 ft)		
													
12,0 m (39,4 ft)	kg												
	lb												
10,5 m (34,4 ft)	kg												
	lb												
9,0 m (29,5 ft)	kg												
	lb												
7,5 m (24,6 ft)	kg												
	lb												
6,0 m (19,7 ft)	kg												
	lb												
4,5 m (14,8 ft)	kg												
	lb												
3,0 m (9,8 ft)	kg					*7.990	*7.990			*4.550	*4.550	*3.870	*3.870
	lb					*17.610	*17.610			*10.030	*10.030	*8.530	*8.530
1,5 m (4,9 ft)	kg					*4.090	*4.090	*7.100	*7.100	*5.420	*5.420	*4.460	*4.460
	lb					*9.020	*9.020	*15.650	*15.650	*11.950	*11.950	*9.830	*9.830
Linea suolo	kg			*1.270	*1.270	*3.050	*3.050	*7.210	7.130	*6.190	5.360	*5.000	4.210
	lb			*2.800	*2.800	*6.720	*6.720	*15.900	15.720	*13.650	11.820	*11.020	9.280
-1,5 m (-4,9 ft)	kg	*1.320	*1.320	*1.820	*1.820	*3.130	*3.130	*5.930	*5.930	*6.800	5.000	*5.460	3.940
	lb	*2.910	*2.910	*4.010	*4.010	*6.900	*6.900	*13.070	*13.070	*14.990	11.020	*12.040	8.690
-3,0 m (-9,8 ft)	kg	*1.960	*1.960	*2.450	*2.450	*3.590	*3.590	*5.880	*5.880	*7.230	4.760	*5.820	3.750
	lb	*4.320	*4.320	*5.400	*5.400	*7.910	*7.910	*12.960	*12.960	*15.940	10.490	*12.830	8.270
-4,5 m (-14,8 ft)	kg	*2.620	*2.620	*3.140	*3.140	*4.230	*4.230	*6.350	6.280	*7.490	4.630	*6.060	3.630
	lb	*5.780	*5.780	*6.920	*6.920	*9.330	*9.330	*14.000	13.850	*16.510	10.210	*13.360	8.000
-6,0 m (-19,7 ft)	kg	*3.310	*3.310	*3.900	*3.900	*5.040	*5.040	*7.170	6.270	*7.590	4.590	6.130	3.570
	lb	*7.300	*7.300	*8.600	*8.600	*11.110	*11.110	*15.810	13.820	*16.730	10.120	13.510	7.870
-7,5 m (-24,6 ft)	kg	*4.060	*4.060	*4.760	*4.760	*6.010	*6.010	*8.340	6.350	*7.510	4.610	6.130	3.580
	lb	*8.950	*8.950	*10.490	*10.490	*13.250	*13.250	*18.390	14.000	*16.560	10.160	13.510	7.890
-9,0 m (-29,5 ft)	kg	*4.900	*4.900	*5.740	*5.740	*7.210	*7.210	*9.080	6.500	*7.240	4.710	*5.960	3.650
	lb	*10.800	*10.800	*12.650	*12.650	*15.900	*15.900	*20.020	14.330	*15.960	10.380	*13.140	8.050
-10,5 m (-34,4 ft)	kg	*5.840	*5.840	*6.910	*6.910	*8.770	*8.770	*8.360	6.740	*6.720	4.880	*5.540	3.780
	lb	*12.870	*12.870	*15.230	*15.230	*19.330	*19.330	*18.430	14.860	*14.820	10.760	*12.210	8.330
-12,0 m (-39,4 ft)	kg			*8.380	*8.380	*9.270	*9.270	*7.220	7.080	*5.810	5.140	*4.710	4.020
	lb			*18.470	*18.470	*20.440	*20.440	*15.920	15.610	*12.810	11.330	*10.380	8.860

1. La capacità di sollevamento è basata su ISO 10567.
2. La capacità di sollevamento della Serie HX non supera il 75% del carico di ribaltamento con la macchina su suolo stabile e in piano o l'87% della capacità idraulica massima.

3. Il punto di sollevamento è il perno di montaggio pivotante della benna sull'avambraccio (senza massa della benna).
4. (\*) indica carico limitato dalla capacità idraulica.















Altezza punto di sollevamento m (ft)	Raggio punto di sollevamento										Allo sbraaccio max			
	10,5 m (34,4 ft)		12,0 m (39,4 ft)		13,5 m (44,3 ft)		15,0 m (49,2 ft)		16,5 m (54,1 ft)		Capacità		Sbraccio	
													m (ft)	
12,0 m (39,4 ft)	kg					*1.060	*1.060					*750	*750	14,12
	lb					*2.340	*2.340					*1.650	*1.650	(46,3)
10,5 m (34,4 ft)	kg					*1.360	*1.360	*770	*770			*720	*720	15,07
	lb					*3.000	*3.000	*1.700	*1.700			*1.590	*1.590	(49,5)
9,0 m (29,5 ft)	kg					*1.540	*1.540	*1.150	*1.150			*700	*700	15,83
	lb					*3.400	*3.400	*2.540	*2.540			*1.540	*1.540	(51,9)
7,5 m (24,6 ft)	kg					*1.710	*1.710	*1.400	*1.400			*700	*700	16,41
	lb					*3.770	*3.770	*3.090	*3.090			*1.540	*1.540	(53,8)
6,0 m (19,7 ft)	kg					*2.070	*2.070	*1.910	*1.910	*1.600	*1.600	*960	*960	16,83
	lb					*4.560	*4.560	*4.210	*4.210	*3.530	*3.530	*2.120	*2.120	(55,2)
4,5 m (14,8 ft)	kg	*2.620	*2.620	*2.430	*2.430	*2.170	*2.170	*1.810	*1.810	*1.180	*1.180	*730	*730	17,12
	lb	*5.780	*5.780	*5.360	*5.360	*4.780	*4.780	*3.990	*3.990	*2.600	*2.600	*1.610	*1.610	(56,2)
3,0 m (9,8 ft)	kg	*3.420	*3.420	*2.970	*2.970	*2.520	*2.520	*2.030	*2.030	*1.340	*1.340	*760	*760	17,26
	lb	*7.540	*7.540	*6.550	*6.550	*5.560	*5.560	*4.480	*4.480	*2.950	*2.950	*1.680	*1.680	(56,6)
1,5 m (4,9 ft)	kg	*3.840	3.630	*3.420	2.950	*2.960	*2.960	*2.270	2.010	*1.450	*1.450	*810	*810	17,28
	lb	*8.470	8.000	*7.540	6.500	*6.530	5.360	*5.000	4.430	*3.200	*3.200	*1.790	*1.790	(56,7)
Linea suolo	kg	*4.230	3.390	*3.710	2.780	*3.340	2.300	*2.500	1.920	*1.480	*1.480	*870	*870	17,16
	lb	*9.330	7.470	*8.180	6.130	*7.360	5.070	*5.510	4.230	*3.260	*3.260	*1.920	*1.920	(56,3)
-1,5 m (-4,9 ft)	kg	*4.580	3.190	*3.980	2.630	*3.540	2.200	*2.680	1.840	*1.380	*1.380	*950	*950	16,90
	lb	*10.100	7.030	*8.770	5.800	*7.800	4.850	*5.910	4.060	*3.040	*3.040	*2.090	*2.090	(55,5)
-3,0 m (-9,8 ft)	kg	*4.870	3.040	*4.200	2.520	3.590	2.110	*2.700	1.790	*1.070	*1.070	*1050	*1050	16,51
	lb	*10.740	6.700	*9.260	5.560	7.910	4.650	*5.950	3.950	*2.360	*2.360	*2.310	*2.310	(54,2)
-4,5 m (-14,8 ft)	kg	5.000	2.940	4.160	2.440	3.530	2.060	*2.460	1.760			*1200	*1200	15,96
	lb	11.020	6.480	9.170	5.380	7.780	4.540	*5.420	3.880			*2.650	*2.650	(52,4)
-6,0 m (-19,7 ft)	kg	4.950	2.890	4.120	2.410	3.510	2.040	*1.790	1.760			*1.400	*1.400	15,25
	lb	10.910	6.370	9.080	5.310	7.740	4.500	*3.950	3.880			*3.090	*3.090	(50,0)
-7,5 m (-24,6 ft)	kg	4.950	2.900	4.130	2.410	*3.340	2.060					*1.690	*1.690	14,34
	lb	10.910	6.390	9.110	5.310	*7.360	4.540					*3.730	*3.730	(47,0)
-9,0 m (-29,5 ft)	kg	*5.000	2.950	4.190	2.480							*2.150	*2.150	13,20
	lb	*11.020	6.500	9.240	5.470							*4.740	*4.740	(43,3)
-10,5 m (-34,4 ft)	kg	*4.600	3.080									*3.010	2.680	11,75
	lb	*10.140	6.790									*6.640	5.910	(38,6)
-12,0 m (-39,4 ft)	kg											*4.130	3.580	9,86
	lb											*9.110	7.890	(32,4)

# CAPACITÀ DI SOLLEVAMENTO











 Valore nominale frontale  Valore nominale laterale o 360 gradi

## HX300ANL

Braccio 6,25 m (20' 6"), avambraccio 3,05 m (10' 0") dotato di contrappeso 5.100 kg e di pattino a costola tripla 600 mm (24").



Altezza punto di sollevamento m (ft)	Raggio punto di sollevamento												Allo sbraccio max			
	1,5 m (4,9 ft)		3,0 m (9,8 ft)		4,5 m (14,8 ft)		6,0 m (19,7 ft)		7,5 m (24,6 ft)		9,0 m (29,5 ft)		Capacità		Sbraccio	
															m (ft)	
7,5 m (24,6 ft)	kg													*4.400	*4.400	7,38
	lb													*9.700	*9.700	(24,2)
6,0 m (19,7 ft)	kg								*6.760	5.590				*4.210	*4.210	8,30
	lb								*14.900	12.320				*9.280	*9.280	(27,2)
4,5 m (14,8 ft)	kg				*10.020	*10.020	*8.140	7.690	*7.220	5.400				*4.200	4.010	8,86
	lb				*22.090	*22.090	*17.950	16.950	*15.920	11.900				*9.260	8.840	(29,1)
3,0 m (9,8 ft)	kg				*12.900	10.770	*9.490	7.150	*7.900	5.120	*5.480	3.780		*4.340	3.660	9,14
	lb				*28.440	23.740	*20.920	15.760	*17.420	11.290	*12.080	8.330		*9.570	8.070	(30,0)
1,5 m (4,9 ft)	kg				*15.060	9.760	*10.710	6.620	8.410	4.820	*6.180	3.620		*4.640	3.510	9,17
	lb				*33.200	21.520	*23.610	14.590	18.540	10.630	*13.620	7.980		*10.230	7.740	(30,1)
Linea suolo	kg				*15.890	9.210	11.410	6.220	8.120	4.570				*5.150	3.520	8,94
	lb				*35.030	20.300	25.150	13.710	17.900	10.080				*11.350	7.760	(29,3)
-1,5 m (-4,9 ft)	kg	*7.640	*7.640	*11.090	*11.090	*15.730	8.970	11.130	5.990	7.940	4.410			*6.050	3.730	8,44
	lb	*16.840	*16.840	*24.450	*24.450	*34.680	19.780	24.540	13.210	17.500	9.720			*13.340	8.220	(27,7)
-3,0 m (-9,8 ft)	kg	*13.090	*13.090	*17.900	*17.900	*14.740	8.910	11.030	5.900	7.880	4.360			7.720	4.280	7,61
	lb	*28.860	*28.860	*39.460	*39.460	*32.500	19.640	24.320	13.010	17.370	9.610			17.020	9.440	(25,0)
-4,5 m (-14,8 ft)	kg			*17.250	*17.250	*12.540	9.040	*9.180	5.990					*8.450	5.600	6,31
	lb			*38.030	*38.030	*27.650	19.930	*20.240	13.210					*18.630	12.350	(20,7)

Braccio 6,25 m (20' 6"), avambraccio 2,1 m (6' 11") dotato di contrappeso 5.100 kg e di pattino a costola tripla 600 mm (24").

Altezza punto di sollevamento m (ft)	Raggio punto di sollevamento								Allo sbraccio max			
	3,0 m (9,8 ft)		4,5 m (14,8 ft)		6,0 m (19,7 ft)		7,5 m (24,6 ft)		Capacità		Sbraccio	
											m (ft)	
7,5 m (24,6 ft)	kg					*8.070	8.010			*8.230	7.110	6,40
	lb					*17.790	17.660			*18.140	15.670	(21,0)
6,0 m (19,7 ft)	kg					*8.290	7.870			*7.990	5.440	7,44
	lb					*18.280	17.350			*17.610	11.990	(24,4)
4,5 m (14,8 ft)	kg					*9.270	7.450	*8.110	5.270	7.830	4.620	8,06
	lb					*20.440	16.420	*17.880	11.620	17.260	10.190	(26,5)
3,0 m (9,8 ft)	kg					*10.480	6.940	*8.620	5.030	7.200	4.200	8,37
	lb					*23.100	15.300	*19.000	11.090	15.870	9.260	(27,5)
1,5 m (4,9 ft)	kg					*11.430	6.500	8.340	4.780	7.000	4.030	8,40
	lb					*25.200	14.330	18.390	10.540	15.430	8.880	(27,6)
Linea suolo	kg					11.360	6.200	8.130	4.590	7.180	4.080	8,15
	lb					25.040	13.670	17.920	10.120	15.830	8.990	(26,8)
-1,5 m (-4,9 ft)	kg			*15.200	9.080	11.190	6.060	8.030	4.500	7.880	4.430	7,60
	lb			*33.510	20.020	24.670	13.360	17.700	9.920	17.370	9.770	(24,9)
-3,0 m (-9,8 ft)	kg	*17.600	*17.600	*13.580	9.130	*10.280	6.070			*8.750	5.310	6,66
	lb	*38.800	*38.800	*29.940	20.130	*22.660	13.380			*19.290	11.710	(21,9)
-4,5 m (-14,8 ft)	kg			*10.000	9.420					*8.240	7.880	5,12
	lb			*22.050	20.770					*18.170	17.370	(16,8)















1. La capacità di sollevamento è basata su ISO 10567.
2. La capacità di sollevamento della Serie HX non supera il 75% del carico di ribaltamento con la macchina su suolo stabile e in piano o l'87% della capacità idraulica massima.
3. Il punto di sollevamento è il perno di montaggio pivotante della benna sull'avambraccio (senza massa della benna).
4. (\*) indica carico limitato dalla capacità idraulica.

# CAPACITÀ DI SOLLEVAMENTO















 Valore nominale frontale  Valore nominale laterale o 360 gradi

## HX300ANL



Braccio 6,25 m (20' 6"), avambraccio 2,5 m (8' 2") dotato di contrappeso 5.100 kg e di pattino a costola tripla 600 mm (24").

Altezza punto di sollevamento m (ft)	Raggio punto di sollevamento												Allo sbraccio max			
	1,5 m (4,9 ft)		3,0 m (9,8 ft)		4,5 m (14,8 ft)		6,0 m (19,7 ft)		7,5 m (24,6 ft)		9,0 m (29,5 ft)		Capacità		Sbraccio	
															m (ft)	
7,5 m (24,6 ft)	kg													*7.410	*7.410	6,74
	lb													*16.340	*16.340	(22,1)
6,0 m (19,7 ft)	kg													*7.780	*7.780	7,74
	lb													*17.150	*17.150	(25,4)
4,5 m (14,8 ft)	kg									*11.180	*11.180	*8.810	7.550	*7.740	5.330	8,34
	lb									*24.650	*24.650	*19.420	16.640	*17.060	11.750	(27,4)
3,0 m (9,8 ft)	kg									*14.020	10.410	*10.080	7.020	*8.330	5.070	8,64
	lb									*30.910	22.950	*22.220	15.480	*18.360	11.180	(28,3)
1,5 m (4,9 ft)	kg													*11.150	6.540	8,67
	lb													*24.590	14.420	(28,4)
Linea suolo	kg									*16.030	9.160	11.370	6.210	8.120	4.580	6,830
	lb									*35.340	20.190	25.070	13.690	17.900	10.100	15.060
-1,5 m (-4,9 ft)	kg					*11.140	*11.140	*15.490	9.020	11.160	6.020	7.980	4.460	7.410	4.160	7,89
	lb					*24.560	*24.560	*34.150	19.890	24.600	13.270	17.590	9.830	16.340	9.170	(25,9)
-3,0 m (-9,8 ft)	kg					*19.040	17.680	*14.130	9.030	*10.700	5.990			*8.730	4.890	6,99
	lb					*41.980	38.980	*31.150	19.910	*23.590	13.210			*19.250	10.780	(22,9)
-4,5 m (-14,8 ft)	kg					*15.060	*15.060	*11.270	9.240					*8.760	6.870	5,55
	lb					*33.200	*33.200	*24.850	20.370					*19.310	15.150	(18,2)

Braccio 6,25 m (20' 6"), avambraccio 3,75 m (12' 4") dotato di contrappeso 5.100 kg e di pattino a costola tripla 600 mm (24").













Altezza punto di sollevamento m (ft)	Raggio punto di sollevamento												Allo sbraccio max					
	1,5 m (4,9 ft)		3,0 m (9,8 ft)		4,5 m (14,8 ft)		6,0 m (19,7 ft)		7,5 m (24,6 ft)		9,0 m (29,5 ft)		Capacità		Sbraccio			
															m (ft)			
9,0 m (29,5 ft)	kg															*3.820	*3.820	6,87
	lb															*8.420	*8.420	(22,5)
7,5 m (24,6 ft)	kg													*5.120	*5.120	*3.490	*3.490	8,14
	lb													*11.290	*11.290	*7.690	*7.690	(26,7)
6,0 m (19,7 ft)	kg													*6.010	5.740	*3.370	*3.370	8,97
	lb													*13.250	12.650	*7.430	*7.430	(29,4)
4,5 m (14,8 ft)	kg													*7.250	*7.250	*6.570	5.520	9,50
	lb													*15.980	*15.980	*14.480	12.170	(31,2)
3,0 m (9,8 ft)	kg													*11.450	11.250	*8.680	7.340	9,76
	lb													*25.240	24.800	*19.140	16.180	(32,0)
1,5 m (4,9 ft)	kg													*14.020	10.100	*10.060	6.760	9,79
	lb													*30.910	22.270	*22.180	14.900	(32,1)
Linea suolo	kg													*11.060	6.290	8.160	4.590	9,58
	lb													*24.380	13.870	17.990	10.120	(31,4)
-1,5 m (-4,9 ft)	kg	*7.060	*7.060	*10.560	*10.560	*15.												

# CAPACITÀ DI SOLLEVAMENTO









 Valore nominale frontale  Valore nominale laterale o 360 gradi

## HX300ANL BRACCIO 2 PEZZI

Braccio 6,25 m (20' 6"), avambraccio 3,05 m (10' 0") dotato di contrappeso 7.500 kg e di pattino a costola tripla 600 mm (24").

Altezza punto di sollevamento m (ft)	Raggio punto di sollevamento										Allo sbraccio max			
	3,0 m (10 ft)		4,5 m (15 ft)		6,0 m (20 ft)		7,5 m (25 ft)		9,0 m (29,5 ft)		Capacità		Sbraccio	
													m (ft)	
10,5 m (34,4 ft)	kg											*7.620	*7.620	3,56
	lb											*16.800	*16.800	(11,7)
9,0 m (29,5 ft)	kg			*8.810	*8.810	*5.960	*5.960					*5.620	*5.620	6,06
	lb			*19.420	*19.420	*13.140	*13.140					*12.390	*12.390	(19,9)
7,5 m (24,6 ft)	kg			*8.650	*8.650	*8.260	*8.260					*4.980	*4.980	7,46
	lb			*19.070	*19.070	*18.210	*18.210					*10.980	*10.980	(24,5)
6,0 m (19,7 ft)	kg			*9.620	*9.620	*8.570	*8.570	*7.080	6,410			*4.730	*4.730	8,37
	lb			*21.210	*21.210	*18.890	*18.890	*15.610	14.130			*10.430	*10.430	(27,5)
4,5 m (14,8 ft)	kg			*13.210	*13.210	*9.420	8,750	*7.380	6,230			*4.690	*4.690	8,93
	lb			*29.120	*29.120	*20.770	19.290	*16.270	13.730			*10.340	*10.340	(29,3)
3,0 m (9,8 ft)	kg			*17.280	12,400	*10.840	8,260	*7.900	5,990	*6.330	4,540	*4.800	4,370	9,21
	lb			*38.100	27.340	*23.900	18.210	*17.420	13.210	*13.960	10.010	*10.580	9.630	(30,2)
1,5 m (4,9 ft)	kg			*18.620	11,600	*12.630	7,830	*8.530	5,760	*6.550	4,440	*5.080	4,270	9,24
	lb			*41.050	25.570	*27.840	17.260	*18.810	12.700	*14.440	9.790	*11.200	9.410	(30,3)
Linea suolo	kg			*18.240	11,270	13,410	7,570	*9.100	5,600	*5.760	4,380	*5.580	4,370	9,01
	lb			*40.210	24.850	29.560	16.690	*20.060	12.350	*12.700	9.660	*12.300	9.630	(29,6)
-1,5 m (-4,9 ft)	kg	*12.150	*12.150	*16.610	11,230	*12.770	7,470	*9.440	5,540	*6.440	4,720	*6.400	4,720	8,51
	lb	*26.790	*26.790	*36.620	24.760	*28.150	16.470	*20.810	12.210	*14.200	10.410	*14.200	10.410	(27,9)
-3,0 m (-9,8 ft)	kg			*13.800	11,370	*10.810	7,540	*7.800	5,640	*7.270	5,480	*7.270	5,480	7,69
	lb			*30.420	25.070	*23.830	16.620	*17.200	12.430	*16.030	12.080	*16.030	12.080	(25,2)



Braccio 6,25 m (20' 6"), avambraccio 2,1 m (6' 11") dotato di contrappeso 7.500 kg e di pattino a costola tripla 600 mm (24").

Altezza punto di sollevamento m (ft)	Raggio punto di sollevamento						Allo sbraccio max			
	4,5 m (14,8 ft)		6,0 m (19,7 ft)		7,5 m (24,6 ft)		Capacità		Sbraccio	
									m (ft)	
9,0 m (29,5 ft)	kg	*12.080	*12.080					*11.730	*11.730	4,73
	lb	*26.630	*26.630					*25.860	*25.860	(15,5)
7,5 m (24,6 ft)	kg	*11.420	*11.420	*9.410	9,060			*9.160	7,990	6,44
	lb	*25.180	*25.180	*20.750	19.970			*20.190	17.610	(21,1)
6,0 m (19,7 ft)	kg	*12.590	*12.590	*9.580	8,920			*8.070	6,250	7,48
	lb	*27.760	*27.760	*21.120	19.670			*17.790	13.780	(24,5)
4,5 m (14,8 ft)	kg			*10.540	8,550	*8.110	6,140	*7.600	5,430	8,10
	lb			*23.240	18.850	*17.880	13.540	*16.760	11.970	(26,6)
3,0 m (9,8 ft)	kg			*12.130	8,110	*8.570	5,960	*7.490	5,030	8,41
	lb			*26.740	17.880	*18.890	13.140	*16.510	11.090	(27,6)
1,5 m (4,9 ft)	kg			13.650	7,790	*9.120	5,790	*7.680	4,930	8,44
	lb			30.090	17.170	*20.110	12.760	*16.930	10.870	(27,7)
Linea suolo	kg			*13.360	7,630	*9.540	5,700	*8.210	5,100	8,19
	lb			*29.450	16.820	*21.030	12.570	*18.100	11.240	(26,9)
-1,5 m (-4,9 ft)	kg	*14.640	11,510	*11.860	7,640	*8.700	5,740	*8.210	5,630	7,64
	lb	*32.280	25.380	*26.150	16.840	*19.180	12.650	*18.100	12.410	(25,1)
-3,0 m (-9,8 ft)	kg			*8.800	7,820					
	lb			*19.400	17.240					

1. La capacità di sollevamento è basata su ISO 10567.
2. La capacità di sollevamento della Serie HX non supera il 75% del carico di ribaltamento con la macchina su suolo stabile e in piano o l'87% della capacità idraulica massima.















3. Il punto di sollevamento è il perno di montaggio pivotante della benna sull'avambraccio (senza massa della benna).
4. (\*) indica carico limitato dalla capacità idraulica.

# CAPACITÀ DI SOLLEVAMENTO











 Valore nominale frontale  Valore nominale laterale o 360 gradi

## HX300AL HIGH WALKER



Braccio 6,25 m (20' 6"), avambraccio 3,05 m (10' 0") dotato di contrappeso 5.100 kg e di pattino a costola doppia 700 mm (28").

Altezza punto di sollevamento m (ft)	Raggio punto di sollevamento										Allo sbraccio max							
	1,5 m (4,9 ft)		3,0 m (9,8 ft)		4,5 m (14,8 ft)		6,0 m (19,7 ft)		7,5 m (24,6 ft)		9,0 m (29,5 ft)		Capacità		Sbraccio			
															m (ft)			
9,0 m (29,5 ft)	kg													*4.760	*4.760	6,34		
	lb													*10.490	*10.490	(20,8)		
7,5 m (24,6 ft)	kg									*5.020	*5.020			*4.340	*4.340	7,63		
	lb									*11.070	*11.070			*9.570	*9.570	(25,0)		
6,0 m (19,7 ft)	kg							*7.270	*7.270	*6.830	*6.830			*4.190	*4.190	8,45		
	lb							*16.030	*16.030	*15.060	*15.060			*9.240	*9.240	(27,7)		
4,5 m (14,8 ft)	kg							*10.660	*10.660	*8.440	*8.440	*7.360	7,200	*4.220	*4.220	8,95		
	lb							*23.500	*23.500	*18.610	*18.610	*16.230	15.870	*9.300	*9.300	(29,4)		
3,0 m (9,8 ft)	kg							*13.500	*13.500	*9.790	9,600	*8.060	6,900	*5.770	5,180	*4.390	4,390	9,17
	lb							*29.760	*29.760	*21.580	21.160	*17.770	15.210	*12.720	11.420	*10.430	*10.430	(30,1)
1,5 m (4,9 ft)	kg							*15.350	13,710	*10.930	9,070	*8.700	6,600	*6.090	5,020	*4.730	*4.730	9,14
	lb							*33.840	30.230	*24.100	20.000	*19.180	14.550	*13.430	11.070	*10.430	*10.430	(30,0)
Linea suolo	kg					*6.560	*6.560	*15.930	13,200	*11.550	8,690	*9.090	6,360			*5.310	5,010	8,86
	lb					*14.460	*14.460	*35.120	29.100	*25.460	19.160	*20.040	14.020			*11.710	11.050	(29,1)
-1,5 m (-4,9 ft)	kg	*8.890	*8.890	*12.490	*12.490	*15.580	12,990	*11.570	8,480	8,970	6,210			*6.340	5,410	8,29		
	lb	*19.600	*19.600	*27.540	*27.540	*34.350	28.640	*25.510	18.700	19.780	13.690			*13.980	11.930	(27,2)		
-3,0 m (-9,8 ft)	kg	*14.430	*14.430	*19.790	*19.790	*14.370	12,970	*10.800	8,420					*8.270	6,350	7,36		
	lb	*31.810	*31.810	*43.630	*43.630	*31.680	28.590	*23.810	18.560					*18.230	14.000	(24,2)		
-4,5 m (-14,8 ft)	kg			*16.130	*16.130	*11.760	*11.760							*8.460	*8.460	5,93		
	lb			*35.560	*35.560	*25.930	*25.930							*18.650	*18.650	(19,4)		

Braccio 6,25 m (20' 6"), avambraccio 2,1 m (6' 11") dotato di contrappeso 5.100 kg e di pattino a costola doppia 700 mm (28").













Altezza punto di sollevamento m (ft)	Raggio punto di sollevamento						Allo sbraccio max					
	3,0 m (9,8 ft)		4,5 m (14,8 ft)		6,0 m (19,7 ft)		7,5 m (24,6 ft)		Capacità		Sbraccio	
											m (ft)	
7,5 m (24,6 ft)	kg					*8.010	*8.010			*8.140	*8.140	6,68
	lb					*17.660	*17.660			*17.950	*17.950	(21,9)
6,0 m (19,7 ft)	kg					*8.460	*8.460	*7.940	7,220	*7.970	7,030	7,61
	lb					*18.650	*18.650	*17.500	15.920	*17.570	15.500	(25,0)
4,5 m (14,8 ft)	kg					*9.540	*9.540	*8.210	7,070	*7.990	6,140	8,16
	lb					*21.030	*21.030	*18.100	15.590	*17.610	13.540	(26,8)
3,0 m (9,8 ft)	kg					*10.730	9,400	*8.740	6,820	8,030	5,710	8,41
	lb					*23.660	20.720	*19.270	15.040	17.700	12.590	(27,6)
1,5 m (4,9 ft)	kg					*11.570	8,960	*9.180	6,570	7,910	5,590	8,37
	lb					*25.510	19.750	*20.240	14.480	17.440	12.320	(27,5)
Linea suolo	kg					*11.810	8,690	9,150	6,390	8,240	5,780	8,06
	lb					*26.040	19.160	20.170	14.090	18.170	12.740	(26,4)
-1,5 m (-4,9 ft)	kg			*14.920	13,130	*11.370	8,570					

# CAPACITÀ DI SOLLEVAMENTO

 Valore nominale frontale  Valore nominale laterale o 360 gradi

## HX300AL HIGH WALKER

Braccio 6,25 m (20' 6"), avambraccio 2,5 m (8' 2") dotato di contrappeso 5.100 kg e di pattino a costola doppia 700 mm (28").

Altezza punto di sollevamento m (ft)	Raggio punto di sollevamento										Allo sbraccio max						
	1,5 m (4,9 ft)		3,0 m (9,8 ft)		4,5 m (14,8 ft)		6,0 m (19,7 ft)		7,5 m (24,6 ft)		Capacità		Sbraccio				
													m (ft)				
7,5 m (24,6 ft)	kg																
	lb																
6,0 m (19,7 ft)	kg																
	lb																
4,5 m (14,8 ft)	kg																
	lb																
3,0 m (9,8 ft)	kg																
	lb																
1,5 m (4,9 ft)	kg																
	lb																
Linea suolo	kg																
	lb																
-1,5 m (-4,9 ft)	kg																
	lb																
-3,0 m (-9,8 ft)	kg																
	lb																
-4,5 m (-14,8 ft)	kg																
	lb																



1. La capacità di sollevamento è basata su ISO 10567.

2. La capacità di sollevamento della Serie HX non supera il 75% del carico di ribaltamento con la macchina su suolo stabile e in piano o l'87% della capacità idraulica massima.

3. Il punto di sollevamento è il perno di montaggio pivotante della benna sull'avambraccio (senza massa della benna).















4. (\*) indica carico limitato dalla capacità idraulica.

# CAPACITÀ DI SOLLEVAMENTO

 Valore nominale frontale  Valore nominale laterale o 360 gradi

## HX300AL HIGH WALKER

Braccio 6,25 m (20' 6"), avambraccio 3,75 m (12' 4") dotato di contrappeso 5.100 kg e di pattino a costola doppia 700 mm (28").

Altezza punto di sollevamento m (ft)	Raggio punto di sollevamento												Allo sbraccio max				
	1,5 m (4,9 ft)		3,0 m (9,8 ft)		4,5 m (14,8 ft)		6,0 m (19,7 ft)		7,5 m (24,6 ft)		9,0 m (29,5 ft)		Capacità		Sbraccio		
															m (ft)		
9,0 m (29,5 ft)	kg																
	lb																
7,5 m (24,6 ft)	kg																
	lb																
6,0 m (19,7 ft)	kg																
	lb																
4,5 m (14,8 ft)	kg																
	lb																
3,0 m (9,8 ft)	kg																
	lb																
1,5 m (4,9 ft)	kg																
	lb																
Linea suolo	kg																
	lb																
-1,5 m (-4,9 ft)	kg																
	lb																
-3,0 m (-9,8 ft)	kg																
	lb																
-4,5 m (-14,8 ft)	kg																
	lb																



1. La capacità di sollevamento è basata su ISO 10567.

2. La capacità di sollevamento della Serie HX non supera il 75% del carico di ribaltamento con la macchina su suolo stabile e in piano o l'87% della capacità idraulica massima.

3. Il punto di sollevamento è il perno di montaggio pivotante della benna sull'avambraccio (senza massa della benna).













4. (\*) indica carico limitato dalla capacità idraulica.

# CAPACITÀ DI SOLLEVAMENTO













 Valore nominale frontale  Valore nominale laterale o 360 gradi

## HX300AL SBRACCIO LUNGO HIGH WALKER

Braccio 10,20 m (33' 6"), avambraccio 7,85 m (25' 9") dotato di contrappeso 7.000 kg e di pattino a costola doppia 700 mm (28").

Altezza punto di sollevamento m (ft)	Raggio punto di sollevamento											
	1,5 m (4,9 ft)		3,0 m (9,8 ft)		4,5 m (14,8 ft)		6,0 m (19,7 ft)		7,5 m (24,6 ft)		9,0 m (29,5 ft)	
												
13,5 m (44,3 ft)	kg											
	lb											
12,0 m (39,4 ft)	kg											
	lb											
10,5 m (34,4 ft)	kg											
	lb											
9,0 m (29,5 ft)	kg											
	lb											
7,5 m (24,6 ft)	kg											
	lb											
6,0 m (19,7 ft)	kg											
	lb											
4,5 m (14,8 ft)	kg											
	lb											
3,0 m (9,8 ft)	kg			*8.610	*8.610	*6.030	*6.030	*4.750	*4.750	*4.000	*4.000	
	lb			*18.980	*18.980	*13.290	*13.290	*10.470	*10.470	*8.820	*8.820	
1,5 m (4,9 ft)	kg			*3.650	*3.650	*7.380	*7.380	*5.610	*5.610	*4.590	*4.590	
	lb			*8.050	*8.050	*16.270	*16.270	*12.370	*12.370	*10.120	*10.120	
Linea suolo	kg			*1.380	*1.380	*3.010	*3.010	*6.720	*6.720	*6.350	*6.350	*5.110
	lb			*3.040	*3.040	*6.640	*6.640	*14.820	*14.820	*14.000	*14.000	*11.270
-1,5 m (-4,9 ft)	kg	*1.470	*1.470	*1.950	*1.950	*3.210	*3.210	*5.850	*5.850	*6.910	6.160	*5.550
	lb	*3.240	*3.240	*4.300	*4.300	*7.080	*7.080	*12.900	*12.900	*15.230	13.580	*12.240
-3,0 m (-9,8 ft)	kg	*2.110	*2.110	*2.600	*2.600	*3.720	*3.720	*5.950	*5.950	*7.310	5.940	*5.880
	lb	*4.650	*4.650	*5.730	*5.730	*8.200	*8.200	*13.120	*13.120	*16.120	13.100	*12.960
-4,5 m (-14,8 ft)	kg	*2.770	*2.770	*3.310	*3.310	*4.400	*4.400	*6.510	*6.510	*7.530	5.830	*6.100
	lb	*6.110	*6.110	*7.300	*7.300	*9.700	*9.700	*14.350	*14.350	*16.600	12.850	*13.450
-6,0 m (-19,7 ft)	kg	*3.480	*3.480	*4.090	*4.090	*5.240	*5.240	*7.400	*7.400	*7.580	5.810	*6.180
	lb	*7.670	*7.670	*9.020	*9.020	*11.550	*11.550	*16.310	*16.310	*16.710	12.810	*13.620
-7,5 m (-24,6 ft)	kg	*4.240	*4.240	*4.970	*4.970	*6.260	*6.260	*8.660	8.060	*7.470	5.850	*6.120
	lb	*9.350	*9.350	*10.960	*10.960	*13.800	*13.800	*19.090	17.770	*16.470	12.900	*13.490
-9,0 m (-29,5 ft)	kg	*5.100	*5.100	*5.980	*5.980	*7.530	*7.530	*8.940	8.240	*7.150	5.960	*5.890
	lb	*11.240	*11.240	*13.180	*13.180	*16.600	*16.600	*19.710	18.170	*15.760	13.140	*12.990
-10,5 m (-34,4 ft)	kg	*6.080	*6.080	*7.210	*7.210	*9.200	*9.200	*8.150	*8.150	*6.560	6.160	*5.390
	lb	*13.400	*13.400	*15.900	*15.900	*20.280	*20.280	*17.970	*17.970	*14.460	13.580	*11.880
-12,0 m (-39,4 ft)	kg			*8.780	*8.780	*8.810	*8.810	*6.870	*6.870	*5.530	*4.430	*4.430
	lb			*19.360	*19.360	*19.420	*19.420	*15.150	*15.150	*12.190	*9.770	*9.770

1. La capacità di sollevamento è basata su ISO 10567.
2. La capacità di sollevamento della Serie HX non supera il 75% del carico di ribaltamento con la macchina su suolo stabile e in piano o l'87% della capacità idraulica massima.
3. Il punto di sollevamento è il perno di montaggio pivotante della benna sull'avambraccio (senza massa della benna).
4. (\*) indica carico limitato dalla capacità idraulica.

Altezza punto di sollevamento m (ft)	Raggio punto di sollevamento										Allo sbraaccio max					
	10,5 m (34,4 ft)		12,0 m (39,4 ft)		13,5 m (44,3 ft)		15,0 m (49,2 ft)		16,5 m (54,1 ft)		Capacità		Sbraccio			
													m (ft)			
13,5 m (44,3 ft)	kg												*790	*790	13,22	
	lb												*1.740	*1.740	(43,4)	
12,0 m (39,4 ft)	kg					*1.150	*1.150						*740	*740	14,36	
	lb					*2.540	*2.540						*1.630	*1.630	(47,1)	
10,5 m (34,4 ft)	kg					*1.400	*1.400	*880	*880				*710	*710	15,26	
	lb					*3.090	*3.090	*1.940	*1.940				*1.570	*1.570	(50,1)	
9,0 m (29,5 ft)	kg					*1.580	*1.580	*1.220	*1.220				*700	*700	15,97	
	lb					*3.480	*3.480	*2.690	*2.690				*1.540	*1.540	(52,4)	
7,5 m (24,6 ft)	kg					*1.750	*1.750	*1.450	*1.450	*720	*720		*700	*700	16,52	
	lb					*3.860	*3.860	*3.200	*3.200	*1.590	*1.590		*1.540	*1.540	(54,2)	
6,0 m (19,7 ft)	kg					*2.140	*2.140	*1.970	*1.970	*1.650	*1.650	*1.010	*1.010	*710	*710	16,91
	lb					*4.720	*4.720	*4.340	*4.340	*3.640	*3.640	*2.230	*2.230	*1.570	*1.570	(55,5)
4,5 m (14,8 ft)	kg	*2.780	*2.780	*2.530	*2.530	*2.240	*2.240	*1.860	*1.860	*1.220	*1.220	*1.220	*1.220	*740	*740	17,16
	lb	*6.130	*6.130	*5.580	*5.580	*4.940	*4.940	*4.100	*4.100	*2.690	*2.690	*2.690	*2.690	*1.630	*1.630	(56,3)
3,0 m (9,8 ft)	kg	*3.520	*3.520	*3.120	*3.120	*2.610	*2.610	*2.090	*2.090	*1.370	*1.370	*1.370	*1.370	*770	*770	17,28
	lb	*7.760	*7.760	*6.880	*6.880	*5.750	*5.750	*4.610	*4.610	*3.020	*3.020	*3.020	*3.020	*1.700	*1.700	(56,7)
1,5 m (4,9 ft)	kg	*3.930	*3.930	*3.490	*3.490	*3.080	2.980	*2.330	*2.330	*1.460	*1.460	*1.460	*1.460	*820	*820	17,26
	lb	*8.660	*8.660	*7.690	*7.690	*6.790	6.570	*5.140	*5.140	*3.220	*3.220	*3.220	*3.220	*1.810	*1.810	(56,6)
Linea suolo	kg	*4.320	4.140	*3.780	3.410	*3.390	2.860	*2.550	2.410	*1.470	*1.470	*1.470	*1.470	*880	*880	17,11
	lb	*9.520	9.130	*8.330	7.520	*7.470	6.310	*5.620	5.310	*3.240	*3.240	*3.240	*3.240	*1.940	*1.940	(56,1)
-1,5 m (-4,9 ft)	kg	*4.660	3.940	*4.030	3.270	*3.590	2.750	*2.700	2.340	*1.330	*1.330	*1.330	*1.330	*970	*970	16,83
	lb	*10.270	8.690	*8.880	7.210	*7.910	6.060	*5.950	5.160	*2.930	*2.930	*2.930	*2.930	*2.140	*2.140	(55,2)
-3,0 m (-9,8 ft)	kg	*4.920	3.800	*4.240	3.160	*3.740	2.680	*2.670	2.290					*1.080	*1.080	16,40
	lb	*10.850	8.380	*9.350	6.970	*8.250	5.910	*5.890	5.050					*2.380	*2.380	(53,8)
-4,5 m (-14,8 ft)	kg	*5.100	3.710	*4.390	3.100	*3.850	2.630	*2.350	2.270					*1.240	*1.240	15,82
	lb	*11.240	8.180	*9.680	6.830	*8.490	5.800	*5.180	5.000					*2.730	*2.730	(51,9)
-6,0 m (-19,7 ft)	kg	*5.190	3.680	*4.450	3.070	*3.870	2.620	*1.550	*1.550					*1.450	*1.450	15,06
	lb	*11.440	8.110	*9.810	6.770	*8.530	5.780	*3.420	*3.420					*3.200	*3.200	(49,4)
-7,5 m (-24,6 ft)	kg	*5.140	3.690	*4.390	3.090	*3.000	2.650							*1.770	*1.770	14,10
	lb	*11.330	8.140	*9.680	6.810	*6.610	5.840							*3.900	*3.900	(46,3)
-9,0 m (-29,5 ft)	kg	*4.940	3.760	*4.160	3.170									*2.300	*2.300	12,90
	lb	*10.890	8.290	*9.170	6.990									*5.070	*5.070	(42,3)
-10,5 m (-34,4 ft)	kg	*4.450	3.910											*3.320	*3.320	11,37
	lb	*9.810	8.620											*7.320	*7.320	(37,3)
-12,0 m (-39,4 ft)	kg													*4.180	*4.180	9,35
	lb													*9.220	*9.220	(30,7)



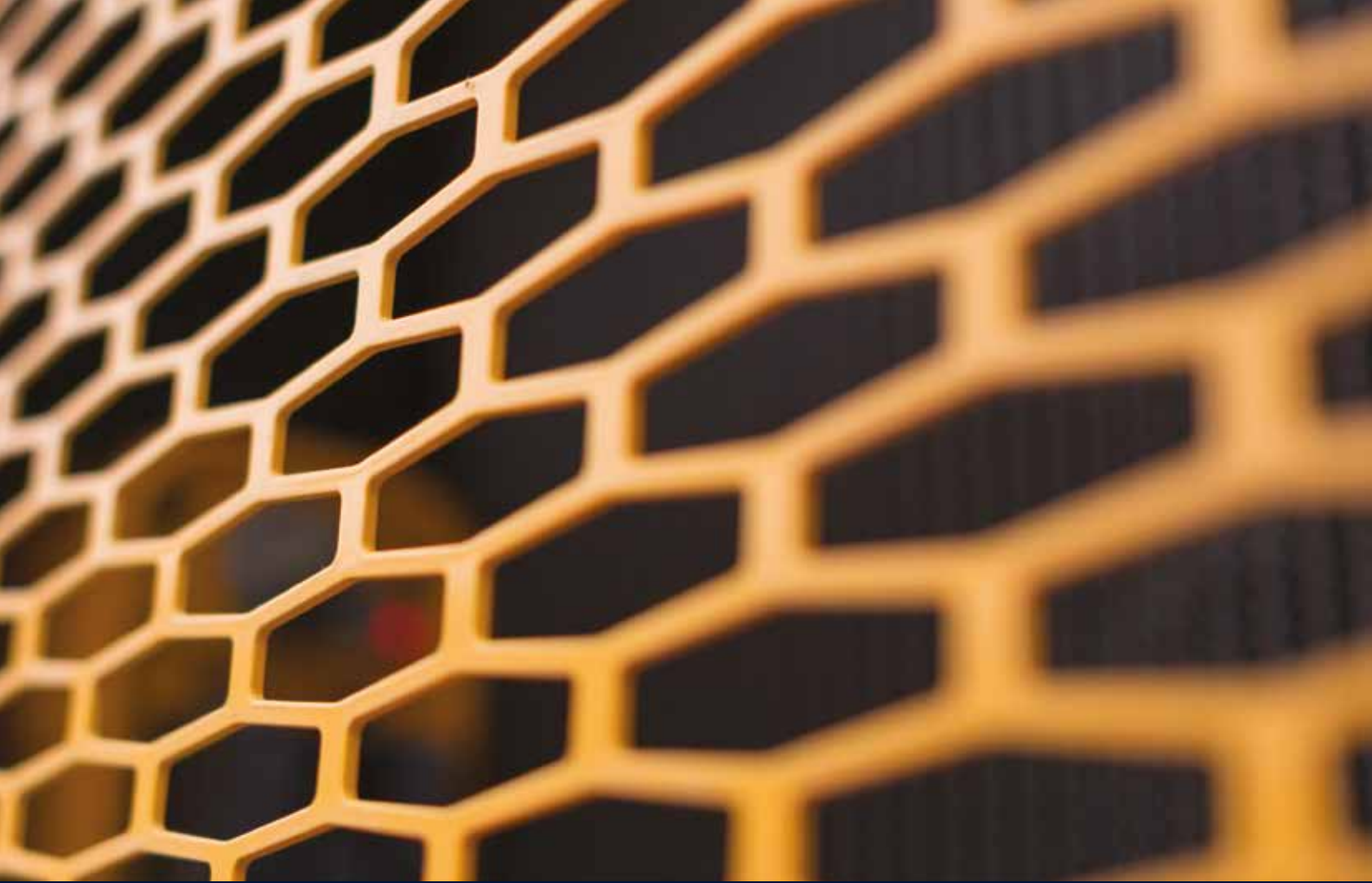

Le specifiche e il design sono soggetti a modifiche senza preavviso. Le immagini dei prodotti Construction Equipment Europe Hyundai potrebbero mostrare equipaggiamenti non standard.

Hyundai Construction Equipment Europe nv, Hyundailaan 4, 3980 Tessenderlo, Belgio. Tel.: (32) 14-56-2200 Fax: (32) 14-59-3405

IT - 2020.03 Rev. 2

**Pronti a provare l'Effetto Hyundai?  
Contattate il vostro concessionario Hyundai.  
[hyundai-ce.eu/en/dealer-locator](https://hyundai-ce.eu/en/dealer-locator)**

