



PALA GOMMATA | 457

Potenza massima motore: 210 kW (282 hp) Peso operativo: 19.999 kg Carico di ribaltamento a macchina sterzata: 13.470 kg
Capacità standard benna: 3,5 m³



DOTAZIONE COMPLETA

Le nuove pale gommatae JCB 457 Stage V sono totalmente dotate di nuove e innovative funzioni. Il motore Cummins, Stage V, è potente, efficiente, pulito e con una potenza maggiore del 9%. Grazie alla nuova funzione di spegnimento automatico del motore, la resa del carburante è decisamente maggiore.

Il cambio esclusivo a 5 velocità di serie, con bloccaggio del convertitore di coppia, e una delle cabine più comode e semplici da utilizzare attualmente sul mercato, con 2 nuove modalità di potenza, garantiscono maggiore versatilità.

Grazie a 50 anni di esperienza comprovata nella produzione di pale gommatae, l'ultimo modello soddisferà completamente le vostre aspettative.

STAGE V





COMPLETAMENTE TESTATA

LA NUOVA PALA GOMMATA JCB 457 È STATA COSTRUITA UTILIZZANDO ESCLUSIVAMENTE LE TECNICHE DI PRODUZIONE PIÙ AVANZATE E LA MIGLIORE COMPONENTISTICA PER GARANTIRE UNA FORZA STRUTTURALE SUPERIORE. È STATA TESTATA AL LIMITE IN SITI A LIVELLO MONDIALE PER ASSICURARE LA MASSIMA PRODUTTIVITÀ IN QUALSIASI CONDIZIONE DI UTILIZZO.

Progettate per lavorare in condizioni di lavoro gravose

1 L'analisi ad elementi finiti e le prove al banco fino a un milione di cicli assicurano alla nuova JCB 457 robustezza strutturale e durata superiori. Per la massima tranquillità, i test sulle celle fredde garantiscono prestazioni di avviamento fino a -20 °C.

2 Elevate tolleranze e posizione precisa di perni e boccole sono garantite con le tecniche di lavorazione di precisione di JCB.

3 La pala 457 può essere impiegata in applicazioni gravose come la movimentazione di rifiuti o di materiali corrosivi.

4 Grazie a processi di produzione all'avanguardia, come la lavorazione robotizzata, la tecnologia di verniciatura di precisione e le innovative tecniche di assemblaggio, si garantiscono livelli qualitativi elevatissimi.



Progettata per durare

5 Il massiccio contrappeso posteriore protegge la parte posteriore del modello 457, inclusi luci posteriori e gruppo di raffreddamento, da eventuali danni.

6 I tubi flessibili sono perfettamente disposti e fissati all'articolazione, al riparo da possibili punti di pizzicamento.

7 L'articolazione è composta da un perno centrale per impieghi gravosi e da una boccola maggiorata, nonché da doppi cuscinetti a rulli conici sui giunti scatolati inferiori. Questa configurazione consente di assorbire carichi, sia verticali, sia orizzontali, garantendo maggiore durata e rigidità.

5 La nuova griglia posteriore, le tenute del gruppo di raffreddamento e gli accessori del paraurti garantiscono una qualità superiore generale.

L'articolazione della pala 457 presenta una sezione scatolata per impieghi gravosi, molto più robusta rispetto alla versione a piastra unica con borchia. I cilindri comando sterzo sono situati più in alto, al riparo da possibili urti e danni in cantiere.



PRODUTTIVITÀ TOTALE

IL TEMPO È FONDAMENTALE IN OGNI CANTIERE. PER QUESTO LA NUOVA JCB 457 È PROGETTATA PER OFFRIRE I TEMPI DI CICLO PIÙ RAPIDI DEL SETTORE. POTENTI DOPPIE POMPE IDRAULICHE, UN DISTRIBUTORE "LOAD SENSING" E CAMBIO A 5 VELOCITÀ DI SERIE, CON BLOCCAGGIO DEL CONVERTITORE DI COPPIA OPZIONALE, SONO GARANZIA DI VELOCITÀ, PRECISIONE ED ELEVATA PRODUTTIVITÀ.

Massima potenza

1 Il motore Cummins B6, da 7 litri montato sulla nuova JCB 457 garantisce una prestazione eccezionale con una potenza considerevole di 210 kW (258 hp), superiore al 9% rispetto al precedente modello, e una coppia di 1350 Nm, fino al 17,4%. Ciò che più conta, tutta questa potenza viene prodotta a bassi regimi per un'esperienza di utilizzo incredibilmente reattiva.

Un turbocompressore a geometria variabile offre prestazioni superiori ai bassi regimi del motore, assicurando tempi di ciclo e forza di trazione migliori.

Produttività delle operazioni di carico

2 Il potente impianto idraulico con doppia pompa a pistoni a portata variabile è in grado di alimentare ben 306 l/minuto, assicurando tempi di ciclo rapidi e un'eccellente versatilità multifunzionale.

3 La scelta dell'attacco rapido opzionale Quickhitch di JCB assicura una sostituzione rapida ed efficiente delle attrezzature.



COMANDI COMMANDPLUS

La scelta dell'impianto idraulico a 3 o 4 steli garantisce un'impareggiabile maggiore versatilità. La portata può essere regolata dalla cabina tramite i nuovissimi comandi CommandPlus.



Leva a Z (ZX)

Sollevarmento HT standard

HT High Lift

HT Super High Lift

4 Possibilità di scelta del braccio di pala più appropriato: leverismo a Z (ZX) per applicazioni a elevata forza di strappo o coppia elevata (HT) per il sollevamento a bracci paralleli e l'uso di diversi tipi di attrezzature. Il modello 457 permette anche la scelta tra bracci di pala High Lift (HL) e Super High Lift (SHL) per applicazioni con necessità di carico ad altezze elevate, ad esempio carico di tramogge e camion.

5 Con una massima forza di strappo di 176 kN, questa pala gommata ha la potenza necessaria per portare a termine attività di carico estremamente impegnative.

Produttività della catena cinematica

6 Un esclusivo cambio a 5 velocità, installato di serie, semplifica ulteriormente l'utilizzo, con rapporti più ravvicinati per migliori prestazioni in accelerazione, in salita e su strade di livello superiore. Un cambio a 5 velocità opzionale, dotato di convertitore di coppia bloccabile per eliminare le perdite, garantisce tempi di ciclo più rapidi e maggiore efficienza.

7 Possibilità di personalizzazione del modello 457 per qualsiasi applicazione, grazie a diversi tipi di assale:

- > un differenziale limited slip è la soluzione ottimale per terreni morbidi e fangosi con scarsa aderenza.
- > I differenziali aperti sono ideali per terreni ad elevata consistenza.
- > I differenziali aperti con blocco di differenziale anteriore automatico assicurano un'eccellente trazione in svariate condizioni del terreno.

L'innovativo sistema di gestione elettronico consente lo stacco progressivo della frizione, consentendo di controllare la pala in modo efficiente e produttivo.

Questa funzione comanda la forza di trazione attraverso la trasmissione, convogliando la potenza massima all'impianto idraulico della pala, riducendo al contempo l'usura dei freni di servizio e il consumo di carburante.



POTENZA TOTALE

LA POTENZA SENZA COMPROMESSI È DA SEMPRE LA RAGIONE D'ESSERE DI QUALSIASI GRANDE PALA GOMMATA E IL NUOVO MODELLO JCB 457 PORTA QUESTO CONCETTO A UN LIVELLO SUPERIORE. IL MOTORE ALL'AVANGUARDIA CUMMINS STAGE V, ESTREMAMENTE POTENTE, L'EFFICIENTE TRASMISSIONE ZF E IL CONSUMO RIDOTTO DI CARBURANTE SONO ULTERIORI OTTIMI MOTIVI PER OPTARE PER L'ACQUISTO DI MACCHINARI JCB.

Efficienza di guida

1 Il motore Cummins Stage V del nuovo modello JCB 457 offre massima coppia a basso regime e la mantiene su un'ampia gamma di regimi motore.

2 Una ventola di raffreddamento idraulica si adatta automaticamente alla temperatura ambiente e regola la velocità della ventola per ottimizzare il raffreddamento e ridurre il consumo di carburante. Essa contribuisce anche alla riduzione della rumorosità in cantiere.

3 Scegliendo il cambio a 5 velocità con bloccaggio del convertitore di coppia si ottiene il 100% dell'efficienza nelle marce dalla seconda alla quinta, a garanzia di minor consumo di carburante.

4 Sono disponibili due nuove modalità di potenza con la semplice pressione di un interruttore. La modalità Comfort riduce la potenza del motore del 20% per impieghi leggeri a 224 hp, con conseguente minor consumo di carburante. La modalità Dynamic aumenta la potenza a un massimo di 282 hp, per una maggiore potenza.



Una nuova funzione di spegnimento automatico del motore, quando lasciato funzionare a regime minimo, consente di ridurre il consumo di carburante. Il tempo di funzionamento a regime minimo può essere impostato dal sedile della cabina.

5 I freni, a valle delle riduzioni finali, fanno sì che i freni del nuovo modello 457 operino alla stessa velocità delle ruote, limitando il surriscaldamento e la resistenza e migliorando, al contempo, i consumi di carburante.

6 Gli steli distributori a scarico libero fanno sì che i bracci si abbassino per effetto della forza di gravità, anziché per forza idraulica, riducendo, quindi, ulteriormente il consumo di carburante.

7 La scelta dell'impianto idraulico a 3 o 4 steli garantisce un'impareggiabile maggiore versatilità.

8 Le posizioni di ritegno dei bracci della pala consentono agli operatori di controllare le limitazioni dell'altezza braccio pala, nonché le impostazioni di scavo e le funzioni flottanti per migliorare sicurezza e produttività.



Le innovative pompe JCB a portata variabile alimentano un distributore idraulico con funzione "load-sensing" che si attiva esclusivamente a richiesta, garantendo un controllo della pala preciso ed efficiente.

COMANDI COMMANDPLUS
La funzione di sospensione del carico, offerta dal sistema antibeccheggio JCB, limita la trasmissione degli urti in cabina, riducendo in questo modo le perdite di materiale e le sollecitazioni strutturali, oltre a migliorare il comfort dell'operatore. La velocità di aggancio è regolabile dall'interno della cabina mediante i nuovissimi comandi CommandPlus all'avanguardia.



TOTALMENTE SOTTO CONTROLLO

LA CABINA JCB COMMANDPLUS È UNA DELLE MIGLIORI ATTUALMENTE DISPONIBILI SUL MERCATO. VANTA UN DESIGN ERGONOMICO DI ULTIMA GENERAZIONE, LAYOUT DEI COMANDI E POSIZIONE DI GUIDA OTTIMALI, A GARANZIA DI MAGGIORE COMFORT E VISIBILITÀ, OLTRE A UNA MAGGIORE PRODUTTIVITÀ DEGLI OPERATORI.

La differenza si vede

1 I montanti A sono posizionati alla stessa larghezza nella parte posteriore della cabina, con conseguente maggior disponibilità di spazio all'interno e un parabrezza anteriore con visibilità eccezionale. Tutti gli interruttori e i controlli ausiliari sono posizionati sul montante A destro per facilitarne l'accesso.

2 L'uso della semplice interfaccia di menu dedicata del modello JCB 457 è facile grazie all'intuitivo controller rotante opzionale.

3 Il controllo della pala è semplice, grazie al fatto che tutti i comandi sono montati sul sedile e si spostano addirittura con l'ammortizzazione del sedile. È sufficiente scegliere il sistema di controllo ottimale per gli operatori; sono disponibili joystick a leva singola o comandi a più leve.

4 Sono presenti due display LCD a colori per navigare nei menu operativi del modello 457, uno dei quali con doppia funzione di monitor per la telecamera retrovisiva.

Per un comfort anche maggiore degli operatori, la macchina è dotata di sterzo con smorzamento di fine corsa, per movimenti più lineari da destra a sinistra.



Il livello acustico nella cabina è incredibilmente basso, solo 68 dB (a): talmente silenzioso da rendere quasi impossibile percepire il rumore del motore.

5 Affinché la cabina sia sempre confortevole per l'operatore, l'abbiamo pressurizzata positivamente per eliminare l'ingresso di polvere e vapori.

6 Dopo studi estesi sull'ergonomia dell'operatore, abbiamo ideato la Command Driving Position, che garantisce il layout dei comandi ottimale per operatori di taglie e corporature diverse, da un sedile ammortizzato standard a un sedile in mezza pelle super-deluxe, con funzione di riscaldamento e raffreddamento completamente regolabile, supporto lombare regolabile elettricamente e ammortizzatori regolabili.

7 Con la funzione "imposta e dimentica" la posizione preferita dello sterzo viene memorizzata per agevolare l'accesso dell'operatore. Può quindi essere ripristinata immediatamente, anche dopo aver ripiegato il volante.

È possibile scegliere di equipaggiare i modelli 457 con un condizionatore o un climatizzatore automatico, per garantire temperature d'esercizio perfette.

Grazie a una porta multimediale dedicata a bordo si dispone della connettività necessaria per tutti i dispositivi elettronici.

Un finestrino scorrevole su entrambi i lati della cabina consente di comunicare agevolmente con i colleghi presenti sul sito.

Il freno a mano elettronico offre numerosi vantaggi: è rapido e semplice da utilizzare e l'assenza di cavi riduce il numero di fori all'interno della cabina. Questo consente di isolare ulteriormente l'ambiente dell'operatore.



COMPLETAMENTE FUNZIONALE

L'OTTIMIZZAZIONE DEI TEMPI DI FUNZIONAMENTO DEI PARCHI MACCHINE È UNA DELLE NOSTRE MASSIME PRIORITÀ, INFATTI SONO STATE USATE TUTTE LE RISORSE DISPONIBILI PER IL NUOVO MODELLO JCB 457. L'ESCLUSIVO COFANO MONOPEZZO, IL FACILE ACCESSO DA TERRA AI COMPONENTI CHIAVE, LA TECNOLOGICA TELEMATICA LIVELINK E L'ASSISTENZA POST- VENDITA DI LIVELLO MONDIALE SONO PREVISTI DI SERIE, CON PACCHETTI DI SERVIZI PERSONALIZZATI IN BASE ALLE SPECIFICHE ESIGENZE.

Manutenzione ordinaria

1 Sul nuovo modello JCB 457 è facile accedere al motore grazie al grande cofano monoblocco.

2 L'accesso ai serbatoi diesel e del fluido DEF (Diesel Exhaust Fluid) è altrettanto diretto attraverso la griglia bloccabile sul retro della macchina.

È possibile controllare il livello del liquido lavavetri, dell'olio motore e del liquido di raffreddamento all'interno della cabina, con tutti gli altri punti per i controlli periodici di routine e di ingrassaggio ubicati a livello del terreno. Questo rende il lavoro più facile e sicuro.

3 Il gruppo di raffreddamento widecore di serie è una grande unità a elementi affiancati per una pulizia rapida, semplice e sicura.

4 I gradini di accesso posteriori inclinati ottimizzano l'accesso per la manutenzione dei filtri e ai punti di scarico fluidi.



MENO MANUTENZIONE PIÙ SERVIZI

6 La cabina CommandPlus comunica le condizioni della macchina con segnalazioni in tempo reale che proteggono il veicolo e l'operatore.

L'intuitiva funzione di guida CommandPlus fornisce all'operatore descrizioni significative delle funzioni disponibili. Utilizzando il pulsante "?", gli operatori nuovi, o che hanno meno familiarità con le funzioni, possono comprendere in modo rapido e semplice le funzioni della macchina senza dover consultare il manuale di uso e manutenzione.

7 Attraverso l'utilizzo di componenti premium (motore Cummins, cambi e assali ZF, pompe Rexroth e distributore Parker) si garantisce una durata utile della macchina molto prolungata.

La frenatura completamente idraulica, a doppio circuito e con dischi multipli a bagno d'olio, assicura una durata utile dell'impianto frenante praticamente esente da manutenzione.

8 Un filtro aria a prefiltro ciclonico con eiettori polveri tramite la ventola motore fornisce una capacità di filtraggio quattro volte superiore rispetto a un filtro dell'aria standard. Il sistema a maggiore durata utile della macchina prevede meno componenti e garantisce un livello di efficienza superiore, nonché una migliore protezione del motore.

9 I filtri di riscaldamento e ventilazione sono opportunamente posizionati dietro un pannello di accesso esterno. Il quadro principale dei fusibili e i relè sono stati riposizionati accanto alla porta per facilitare l'accesso.



6



6



6

L'ampio serbatoio del carburante da 300 litri garantisce il massimo numero di ore di esercizio tra i rifornimenti.



6



6

PROTEZIONE TOTALE

GRAZIE AL NUOVO MODELLO JCB 457 OPERATORI, ASTANTI E PARCO MACCHINE SONO ADEGUATAMENTE PROTETTI. OTTIMA VISIBILITÀ ALL'INTERNO E ALL'ESTERNO, SUPERFICI ANTISCIVOLO E UN ECCELLENTE FILTRAGGIO DELL'ARIA SONO SOLO ALCUNE DELLE NUMEROSE PECULIARITÀ.

Parola d'ordine: sicurezza.

1 Se si intende utilizzare la pala gommata in una cava, è utile scegliere il pacchetto sicurezza dedicato che include luci di retromarcia blu lampeggianti, segnalatore verde di presenza operatore, sistema di rilevamento oggetti posteriori e bande riflettenti esterne hi-viz.

2 I gradini di accesso, inclinati ed equidistanti, sono integrati da comode maniglie di sostegno per offrire tre punti di contatto in ogni momento.

3 Sulla nuova pala JCB 457, gli specchietti retrovisori sono montati sul davanti dei montanti A per migliorare la visibilità a 360°. Gli specchietti interni, gli specchietti esterni riscaldati e gli specchietti sul cofano offrono visuali eccellenti su ogni lato della macchina.

4 La telecamera posteriore trasmette le immagini della visuale posteriore senza ostacoli dal retro della macchina.

5 Un'eccellente visibilità al buio viene garantita dall'illuminazione LED opzionale JCB.



COMANDI COMMANDPLUS

Se la pala gommata è destinata a lavorare in ambienti dove l'aria è ricca di particelle contaminanti, è possibile scegliere il ventilatore con inversione del senso di rotazione regolabile. La ventola può essere azionata tramite i comandi CommandPlus e può anche essere estratta per un accesso semplificato durante la pulizia.

La visibilità sopra il cofano posteriore è eccellente, dal momento che il filtro dell'aria si trova sotto il cofano e il tubo di scarico è posizionato centralmente.



La telecamera opzionale montata su tettuccio garantisce maggiore visibilità, in caso di utilizzo di attrezzature di capacità elevata.

E I nuovi paraspruzzi dei parafanghi anteriori sono stati accuratamente progettati e ottimizzati per ridurre al minimo gli spruzzi sul davanti. Ciò aumenta la sicurezza e riduce l'accumulo di detriti.

Z La nuova cabina del modello 457 è montata su supporti isolanti, conformemente alle normative ROPS/FOPS, ed è efficacemente pressurizzata per evitare l'ingresso di polvere. È inoltre possibile scegliere tra filtri aria esterna e di ricircolo al carbonio.

E Le cerniere della porta sono posizionate sul montante A, migliorando notevolmente l'accesso attraverso un'apertura della porta più ampia. Ciò significa inoltre che è possibile accedere al lato posteriore della pala con maggiore sicurezza.

Le pedane antiscivolo e le maniglie di sostegno aggiuntive consentono agli operatori di spostarsi in sicurezza attorno alla macchina.





TELEMATICA LIVELINK

Il sistema telematico LiveLink aiuta a monitorare e gestire il proprio parco macchine in remoto, ovunque nel mondo, ottimizzando radicalmente l'efficienza, la produttività, la sicurezza e la protezione del proprio parco macchine JCB e non.

EFFICIENZA DELLA MACCHINA: tracciate l'attività quotidiana delle vostre macchine attraverso i rapporti periodici sulle prestazioni, che forniscono informazioni su tempi di funzionamento a regime minimo, stato della macchina, codici di errore per la diagnostica, utilizzo del motore per fascia di potenza, allarmi di sicurezza e consumo di carburante. JCB LiveLink garantisce il funzionamento delle macchine per il tempo massimo di attività e il ritorno sugli investimenti.

AFFIDABILITÀ DELLA MACCHINA: segnalazioni accurate su tempi e manutenzione consentono di migliorare la pianificazione della manutenzione per ottimizzare la produttività della macchina.

SICUREZZA DELLA MACCHINA: le segnalazioni di limitazione geografica in tempo reale di LiveLink avvisano quando le macchine vengono spostate al di fuori di aree predeterminate. Le segnalazioni Curfew informano in caso si verifichi un utilizzo non autorizzato.



Tracciamento dell'ubicazione di ogni macchinario mediante connessione Bluetooth.



Una soluzione aftermarket che può essere aggiornata su qualsiasi macchina.



CONTROLLO TOTALE DEL PROPRIO PARCO MACCHINE

LiveLink Fleet consente di tracciare tutti gli aspetti delle proprie apparecchiature al fine di ottimizzare l'efficienza e i tempi di funzionamento delle macchine.

MENO SUPPOSIZIONI, PIÙ CONOSCENZA: i problemi delle apparecchiature e i promemoria per la manutenzione vengono registrati non appena si verificano, consentendovi di reagire rapidamente.

OCCHI PUNTATI A TERRA: integrando LiveLink Fleet nell'app mobile JCB Operator, i dati relativi alle verifiche quotidiane delle apparecchiature effettuate dai vostri operatori saranno immediatamente visibili sul cruscotto.

TOTALE TRANQUILLITÀ: le segnalazioni sicure degli operatori aiutano a garantire che le macchine siano utilizzate in modo efficiente e sicuro.

STRUMENTI PIÙ INTELLIGENTI, DECISIONI PIÙ INTELLIGENTI: dalle ore di lavoro agli sprechi di carburante, accedete alle analisi personalizzate del vostro parco macchine per prendere decisioni più intelligenti, in modo più rapido.

SEMPLICEMENTE, SENZA SUPPORTI CARTACEI: possibilità di accesso a certificati, informazioni sulla garanzia, guide rapide e manuali delle macchine.



THEY SPOT IT, YOU KNOW IT. (BEN RILEVATO, BEN INFORMATO.)

L'app JCB Operator consente di ottenere informazioni più rapide, chiare e precise sul proprio parco macchine, direttamente da coloro che utilizzano quotidianamente le vostre apparecchiature.

RIMANERE IN CONTATTO: effettuate verifiche della vostra macchina a cadenza regolare con visibilità nel portale LiveLink Fleet

PERSONALIZZARE I CONTROLLI: personalizzate le vostre liste di controllo in base a qualsiasi applicazione, cliente o sito.

RIMANERE AGGIORNATI: caricate informazioni utili, complete di fotografie e commenti.

TOTALE COMPATIBILITÀ: l'app JCB Operator funziona con macchine e apparecchiature non correlate alla telemetria.

ACCEDERE A TUTTE LE INFORMAZIONI: ottenete l'accesso alla documentazione, ad esempio alle guide rapide.

*Le singole caratteristiche di LiveLink Telematics, LiveLink Fleet e Operator App variano in base al paese, al motore e al tipo di macchina.

MASSIMO SUPPORTO

JCB OFFRE UN'ASSISTENZA CLIENTI DI PRIM'ORDINE SU SCALA MONDIALE. DI QUALUNQUE COSA ABBIATE BISOGNO E OVUNQUE VI TROVIATE, POTETE CONTARE SULLA NOSTRA RAPIDA ED EFFICIENTE DISPONIBILITÀ PER AIUTARVI A SFRUTTARE AL MEGLIO LE POTENZIALITÀ DELLA VOSTRA MACCHINA.



1

1 Il nostro servizio di assistenza tecnica assicura l'immediato accesso alle risorse di stabilimento, giorno e notte, mentre i nostri team finanziari e assicurativi sono sempre disponibili per fornire preventivi rapidi, flessibili e competitivi.

2 La rete mondiale dei centri ricambi JCB è un altro modello di efficienza: grazie a 18 sedi regionali, possiamo consegnare circa il 95% dei ricambi in qualsiasi luogo al mondo entro 24 ore. I ricambi originali JCB sono progettati per funzionare in perfetta armonia sulla macchina in modo da garantire prestazioni e produttività ottimali.

Nota: i pacchetti di estensione di garanzia JCB LIVELINK e JCB potrebbero non essere disponibili in tutti i paesi, pertanto è consigliabile rivolgersi al proprio concessionario.



2

3 JCB offre estensioni di garanzia completa, come pure contratti di sola assistenza o di riparazione e manutenzione. Indipendentemente da quale scegliate, i nostri addetti all'assistenza in tutto il mondo vi addebiteranno tariffe di manodopera concorrenziali e offriranno preventivi non vincolanti e interventi di riparazione rapidi ed efficienti.



3

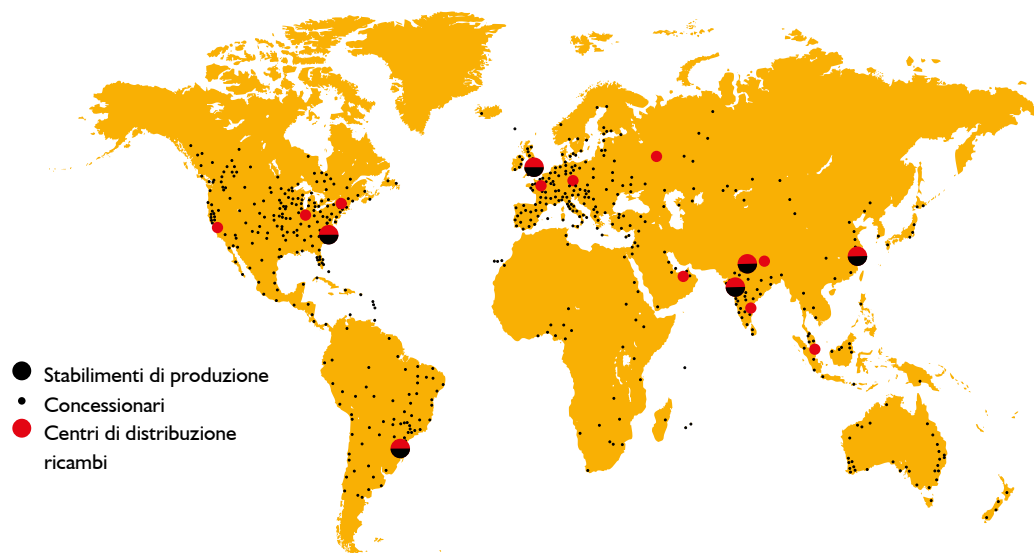

DIMENSIONI STATICHE

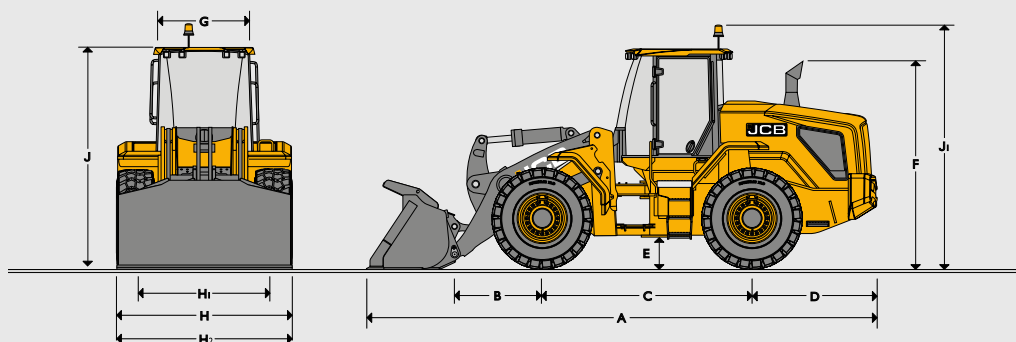

		457 HT	457 HT HL	457 HT SHL	457 ZX	
A	Lunghezza totale	mm	8508	8950	9451	7961
B	Distanza da assale a perno benna	mm	1577	2018	2727	1622
C	Passo	mm	3300	3300	3300	3300
D	Sbalzo posteriore	mm	1971	1971	1971	1971
E	Altezza minima da terra	mm	487	487	487	473
F	Altezza allo scarico	mm	3197	3197	3197	3224
G	Larghezza alla cabina	mm	1600	1600	1600	1446
H	Larghezza massima agli pneumatici	mm	2698	2698	2698	2699
H1	Carreggiata	mm	2100	2100	2100	2100
j	Altezza filo cabina	mm	3427	3427	3427	3423
	Altezza perno di incernieramento (massima)	mm	4307	4750	5273	4110
	Peso asse anteriore	kg	8244	8855	9801	8985
	Peso massimo consentito su assale posteriore	kg	11997	11697	11140	11014
	Peso totale	kg	20240	20552	20941	19999

Dati relativi al modello basati su una macchina equipaggiata con una benna con attacco diretto da 3,5 m³ con lama di usura e pneumatici Michelin 23.5 R25 XHA2 (L3). Le macchine HT includono il contrappeso per impieghi gravosi.

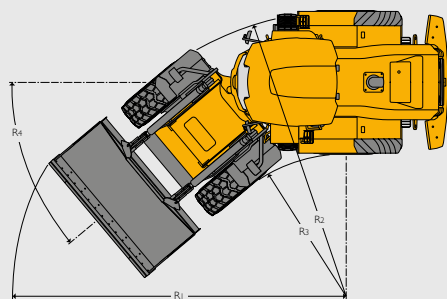

		457 HT	457 HT HL	457 HT SHL	457 ZX	
R1	Raggio di volta massimo alla benna	mm	6527	6822	6933	6507
R2	Raggio di volta massimo allo pneumatico	mm	5883	5883	5883	5883
R3	Raggio di volta interno	mm	3183	3183	3183	3183
R4	Angolo di articolazione	gradi	+/-40	+/-40	+/-40	+/-40

CAMBIO

Tipo	Convertitore a 5 velocità Non LUC (ZF)				Convertitore a 5 velocità LUC (ZF) *Con LUC innestato				
	ZF 5WG210				ZF 5WG210 con bloccaggio				
Ingranaggio	Modalità Forward Dynamic	Modalità Reverse Dynamic	Modalità Forward Comfort	Modalità Reverse Comfort	Modalità Forward Dynamic	Modalità Reverse Dynamic	Modalità Forward Comfort	Modalità Reverse Comfort	
1	km/h	6.37	6.74	5.44	5.75	6.02	6.37	5.40	5.70
2	km/h	11.67	12.30	10.02	10.56	11.29	11.90	10.20	10.75
3	km/h	17.77	28.17	15.21	23.36	17.30	28.16	15.62	25.40
4	km/h	26.90		22.37		26.75		24.13	
5	km/h	38.68		31.09		40.70		36.38	

MOTORE

Produttore	Cummins	
Modello	Serie B	
Capacità	litri	6.7
Aspirazione	Turbo	
Cilindri	6	
Potenza massima SAE J1995/ISO 14396	kW (hp) a 1900 giri/min	210 (282)
Potenza massima nominale SAE J1995/ISO 14396	kW (hp) a 2200 giri/min	194 (260)
Potenza netta ISO 9249	kW (hp) a 2200 giri/min	191 (257)
Coppia massima	Nm a 1300 giri/min	1350
Valvole per cilindro	4	
Filtro dell'aria	Prefiltro ciclonico con eiettori polveri (scavenger) della ventola motore	
Comando ventola	Ventola di raffreddamento a comando idraulico	
Emissioni	EU Stage V, US EPA Tier 4F	

ASSALI

Tipo	Differenziale aperto	Differenziale limited slip	Differenziale aperto con bloccaggio automatico anteriore
Marca e modello	ZF MT-L 3095 MK 2 (anteriore e posteriore)	ZF MT-L 3095 MK 2 (anteriore e posteriore)	ZF MT-L 3095 MK 2 (anteriore e posteriore)
Rapporto totale al ponte	23.334:1	23.334:1	23.334:1
Oscillazione assale posteriore	+/-12.5°	+/-12.5°	+/-12.5°

Disponibili con differenziale aperto, differenziale limited slip, differenziale aperto con bloccaggio automatico anteriore.

SISTEMA ELETTRICO

Tensione impianto	Amp	24
Potenza alternatore	Amp	100
Capacità batteria	Amp ora	2 x 110.

IMPIANTO IDRAULICO

Tipo pompa	A portata variabile	
Portata massima pompa 1	l/min	153
Pressione massima pompa 1	bar	220
Portata massima pompa 2	l/min	153
Pressione massima pompa 2	bar	170

Tempi ciclo idraulico a regime massimo motore

Sollevamento bracci (benna piena)	Secondi	5.8
Scarico pala (benna piena)	Secondi	1.2
Abbassamento bracci (benna vuota)	Secondi	4.1
Ciclo totale	Secondi	11.1

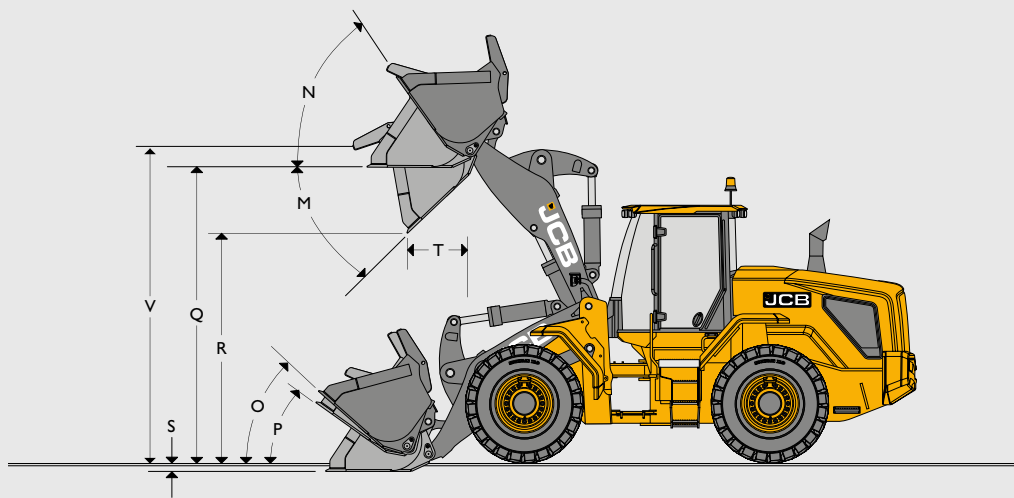

DIMENSIONI PNEUMATICI

DIMENSIONI PNEUMATICI	Produttore	Tipo	Valutazione	Peso oper. kg	Bracci standard 457ZX		Dimensioni	
					STL kg	FTTL kg	Verticale mm	Larghezza mm
23.5R25 (radiali)	MICHELIN	XTLA	L2	-12	-9	-8	-2	-3
650/65R25 (radiali)	MICHELIN	XLD	L3	-92	-69	-59	-56	35
23.5R25 (radiali)	Goodyear	TL-3A+	L3	324	243	208	19	0
23.5R25 (radiali)	Goodyear	RT-3B	L3	176	132	113	10	0
23.5-25 (a struttura diagonale)	Goodyear	HRL-3A (20 PLY)	L3	-100	-75	-64	15	0
23.5-25 (a struttura diagonale)	JCB	SITEMASTER (24 Ply)	L3	-92	-69	-59	6	1
23.5R25 (radiali)	JCB	EARTHMOVER	L3	160	120	103	1	6
23.5R25 (radiali)	MICHELIN	XLDD2A	L5	548	412	352	27	13
23.5R25 (radiali)	MICHELIN	XMINE D2	L5	828	622	532	37	38
23.5R25 (radiali)	Goodyear	RL-5K	L5	792	595	509	9	24
23.5R25 (pieni semipieni)	SG REVOLUTION	S2 C2 DWL	-	3124	2347	2008	51	-24
Contrappeso per lavori pesanti	-	-	-	774	1752	1566	51	-24

*Contrappeso per impieghi gravosi non disponibile con pneumatici L5 e pieni

DIMENSIONI PALE GOMMATE

Modello	457 ZX												
	Attacco benna	Diretto						Attacco rapido Quickhitch					
		Impiego generale						Impiego generale					
Tipo di pala	Denti		Lama reversibile		Denti e lama di usura a segmenti		Denti		Lama reversibile		Denti e lama di usura a segmenti		
Configurazione pala													
Capacità pala (a colmo SAE)	m ³	3.1	3.3	3.3	3.5	3.3	3.5	3.1	3.3	3.3	3.5	3.3	3.5
Capacità benna (a raso)	m ³	3	3	3	3	3	3	2	3	3	3	3	3
Larghezza benna	mm	2837	2837	2800	2800	2837	2837	2837	2837	2800	2800	2837	2837
Peso benna	kg	1613	1656	1723	1766	1761	1804	1426	1471	1536	1581	1574	1619
Densità massima materiali *	kg/m ³	2217	2068	2064	1933	2055	1924	2122	1984	1975	1854	1970	1845
Carico di ribaltamento in marcia rettilinea *	kg	16494	16390	16364	16269	16313	16208	15846	15780	15725	15658	15690	15596
Carico di ribaltamento a macchina sterzata	kg	13743	13648	13626	13530	13566	13470	13156	13094	13037	12975	13002	12915
Carico operativo *	kg	6872	6824	6813	6765	6783	6735	6578	6547	6519	6488	6501	6457
Forza di distacco massima	kN	172	165	161	154	161	154	153	147	143	137	143	137
M Angolo di scarico massimo	gradi	45	45	45	45	45	45	45	45	45	45	45	45
N Angolo di richiamo alla massima altezza	gradi	67	67	67	67	67	67	67	67	67	67	67	67
O Angolo di richiamo in posizione di trasporto	gradi	45	45	45	45	45	45	45	45	45	45	45	45
P Angolo di richiamo a terra	gradi	39	39	39	39	39	39	39	39	39	39	39	39
Q Altezza di carico	mm	3802	3802	3834	3834	3802	3802	3802	3802	3834	3834	3802	3802
R Altezza di scarico (con benna a 45°)	mm	2740	2698	2890	2848	2740	2698	2620	2578	2770	2728	2620	2578
S Profondità di scavo	mm	120	120	88	88	120	120	120	120	88	88	120	120
T Sbraccio all'altezza di scarico	mm	1301	1343	1191	1233	1301	1343	1421	1463	1311	1353	1421	1463
V Altezza del perno	mm	4110	4110	4110	4110	4110	4110	4110	4110	4110	4110	4110	4110
Sbraccio max (con benna a 45°) braccio orizzontale	mm	2140	2182	2029	2071	2140	2182	2260	2302	2149	2191	2260	2302
Peso operativo	kg	19811	19854	19907	19950	19956	19999	20170	20215	20266	20311	20295	20360

*Su macchina equipaggiata con pneumatici Michelin 23.5R25 XI-HA2 (L3).

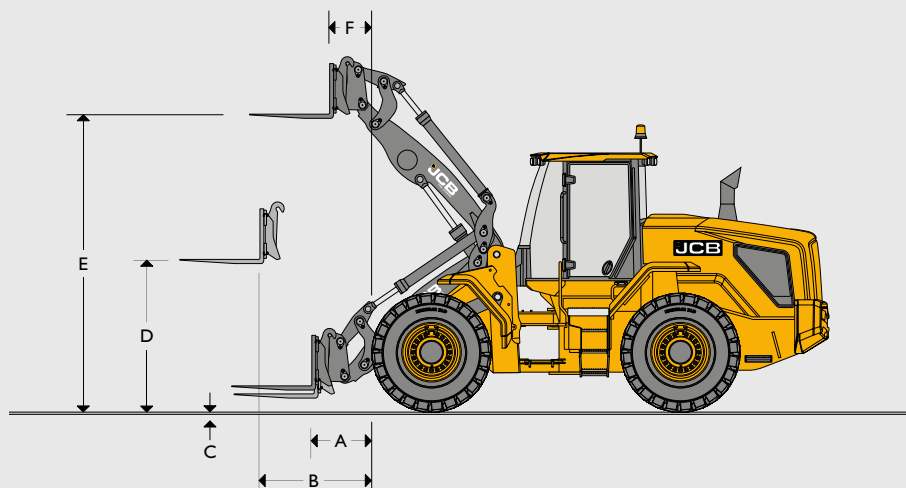

DIMENSIONI PALA CON FORCHE

		457 HT	457 HT HL	457 HT SHL	457 ZX
Larghezza piastra portaforche	mm	1500	1500	1500	1500
Lunghezza denti	mm	1220	1220	1220	1220
A Sbraccio a livello del suolo	mm	1198	1649	2158	1003
B Sbraccio con bracci orizzontali	mm	1847	2213	2647	1697
C Alla sommità dei denti sopra il terreno con bracci abbassati	mm	28.5	28.5	28.5	28.5
D Altezza con bracci orizzontali	mm	1935	1935	1935	1935
E Altezza con bracci completamente sollevati	mm	4143	4598	5109	5109
F Sbraccio all'altezza massima	mm	875	902.5	933.5	933.5
Carico di ribaltamento in marcia rettilinea	kg	18146	13375	9646	15240
Carico di ribaltamento a macchina sterzata (40°)	kg	15496	11325	8126	12823
Carico operativo *	kg	8000	8000	6500	8000
Peso dell'accessorio	kg	610	610	610	610
Peso operativo (comprensivo di operatore da 80 kg e serbatoi)	kg	19512	19824	20213	19346

* Distanza al baricentro 600 mm. Calcolato all'80% del carico di ribaltamento a macchina sterzata come definito dalla ISO 8313. Spostamento manuale delle forche con incrementi di 50 mm. Forche classe 4A (sezione 150 mm x 60 mm) Le macchine HT prevedono il sollevamento parallelo bracci pala, non previsto sulle macchine ZX. Le macchine HT sono dotate di contrappeso per impieghi gravosi

CAPACITÀ DI RIEMPIMENTO DEL SERVIZIO

IMPIANTO IDRAULICO	litri	240
Serbatoio carburante	litri	300

STERZO Servosterzo idraulico

FRENI Impianto frenante servoassistito su tutte le ruote Freni a disco multipli, integrati, a bagno d'olio
Freno di stazionamento a disco elettroidraulico montato sull'albero di uscita del cambio

RUMORE E VIBRAZIONE

			Incertezza	Condizioni di misurazione
Rumore nella postazione dell'operatore	LpA	68 dB	± 1 dB	Determinato in base al metodo di prova definito nella norma ISO 6396 e alle condizioni di prova dinamica definite nella norma 2000/14/CE.
Emissioni acustiche della macchina	LWA	102 dB	± 1 dB	Potenza sonora equivalente garantita (rumore esterno) determinata in base alle condizioni di prova dinamica definite nella direttiva 2000/14/CE.
Vibrazioni del corpo intero	m/s ²	0.63	± 0,11 m/s ²	ISO 2631-1:1997 normalizzato per un periodo di riferimento di 8 ore e in base a un ciclo di test che comprende il lavoro della pala (terreno).
Vibrazioni mano-braccio	m/s ²	<2,5	n/d	Condizioni di prova dinamica ISO 5349-2:2001

DENSITÀ MATERIALE

Materiale	Densità materiale rimosso	Fattore di riempimento	Materiale	Densità materiale rimosso	Fattore di riempimento (%)
	kg/m ³	%		kg/m ³	%
Neve (fresca)	200	110	Cloruro di sodio (asciutto) (sale)	1300	85
Torba (asciutta)	400	100	Cemento Portland	1440	100
Barbabietola da zucchero	530	100	Calcare (triturato)	1530	100
Carbon fossile (sciolto)	570	85	Sabbia (asciutta)	1550	100
Orzo	600	85	Asfalto	1600	100
Coke di petrolio	680	85	Ghiaia (asciutta)	1650	85
Fruento	730	85	Argilla (bagnata)	1680	110
Carbone bituminoso	765	100	Sabbia (bagnata)	1890	110
Fertilizzante (misto)	1030	85	Terra refrattaria	2080	100
Carbone, antracite	1046	100	Rame (concentrato)	2300	85
Terra (asciutta) (sciolta)	1150	100	Ardesia	2800	100
Fertilizzante di nitrato	1250	85	Magnetite	3204	100

CAPACITÀ BENNA

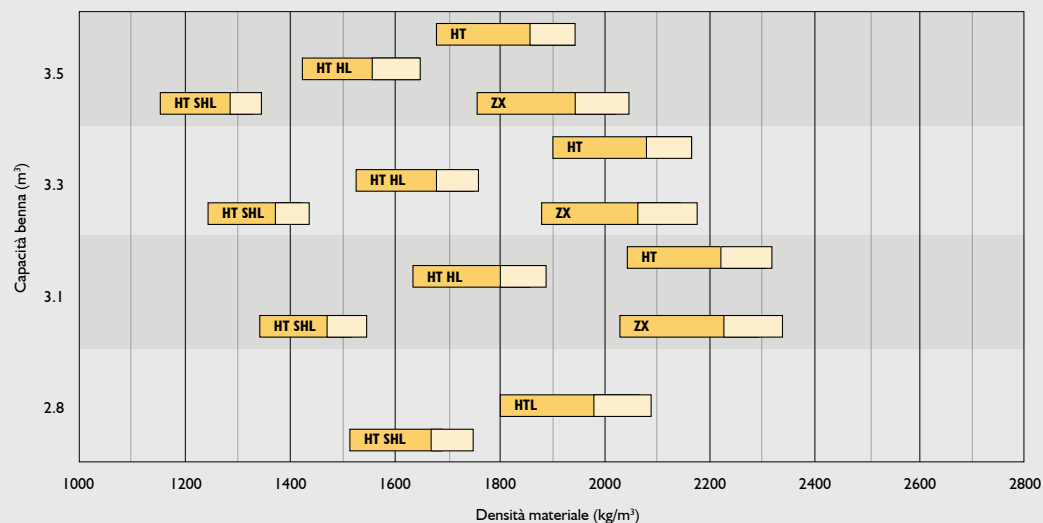

HT = Altezza braccio standard HL = braccio High Lift SHL = braccio Super High Lift ZX = leva a Z

100%
115% 95%
Fattori di riempimento della benna

DOTAZIONI

ASSISTENZA E MANUTENZIONE

Telematica LiveLink	•
Scarico e rabbocco remoto dell'olio motore	•
Punti di prova pressione raggruppati	•
Cassetta portattrezzi con serratura	•
Punti di lubrificazione accessibili da terra	•

MOTORE

Filtro aria a prefiltro ciclone con eiettori polveri (scavenge) della ventola motore	•
Ventilatore con inversione del senso di rotazione automatica	+
Raccogliore olio sfatatoio basamento	•
Fluido DEF	•
Cofano posteriore ad apertura automatica	•
Radiatore/scambiatori di calore rivestiti in resina	+
Ventilatore a montaggio fisso	•
Filtro carburante	•
Prefiltro carburante con raccogliore acqua	•
Ventola di raffreddamento a comando idraulico	•
Esclusione manuale apertura cofano posteriore	•
Avviamento a freddo a -20°	•
Controllo emissioni motore DPF SCR	•
Ventilatore apribile	+
Turbo con valvola di sfato	•
Radiatore a maglie larghe	•
Riscaldamento basamento motore 110 V / 240 V	+

IMPIANTO ELETTRICO

Alternatore 120 amp	•
Lampeggiante ambrato	•
Specchi a regolazione elettrica	•
Specchi riscaldati	•
Staccabatteria esterno	•
Braccio lampeggiante ripiegabile	•
Lampeggiante verde cintura di sicurezza	+
Luci di lavoro alogene anteriori e posteriori	•
Luci di lavoro a LED anteriori e posteriori	+
Luci di lavoro a LED a 360°	+
Frecce di emergenza	•
Telecamera retrovisiva integrata	+
Kit luce targa	+
Luci di stazionamento	•
Cablaggio e altoparlanti radio	•
Retronebbia	•
Allarme e luce di retromarcia	•
Sistema di rilevamento oggetti di retromarcia	+
Allarme e luce di retromarcia intelligenti	+

IMPIANTO ELETTRICO (CONTINUA)

Indicatori di direzione	•
Allarme e luce di retromarcia a rumore bianco	+
Luci di lavoro nella griglia posteriore	•
Allarme azionamento cofano	•
Luci retromarcia LED blu	+

TRASMISSIONE

Cambio a 5 velocità	•
Cambio a 5 velocità con convertitore di coppia bloccabile	+
Modalità di guida azionate dall'operatore - Comfort e Dynamic	•
Riduttori laterali epicicloidali	•
Kickdown cambio su leva di comando pala	•
Vetro indicatore per livello dell'olio trasmissione	•
Comando di direzione della leva della pala	•
Avviamento in folle	•
Differenziale aperto	•
Differenziale aperto con bloccaggio automatico anteriore - -100% (solo assale anteriore)	+
Differenziali limited slip anteriori e posteriori	+
Assale posteriore oscillante	•
Sistema "Power-Inch" di gestione ottimizzata dello stacco trasmissione sul pedale del freno (selezionabile)	•
Cambio Powershift automatico selezionabile	•
Limitatore di velocità 20 km/h	+
Comando innesti a leva singola sul volante (direzione e cambio)	•
Bypass scambiatore di calore trasmissione	+

FRENI

Freni a disco multipli a bagno d'olio	•
Pattini freni sinterizzati	•
Doppio circuito servoassistito idraulico	•
Freni a velocità ruota	•
Freno di stazionamento a disco sull'albero di uscita del cambio	•
Azionamento elettroidraulico del freno di stazionamento	•

POSTAZIONE OPERATORE

Cabina totalmente vetrata	•
Protezioni parabrezza	+
Condizionatore	•
Climatizzatore	+
Joystick a leva singola	•
Comandi idraulici multileva	+
Comando ausiliario elettroidraulico proporzionale	+
Sedile in tessuto ammortizzato	•
Sedile in tessuto ammortizzato riscaldato deluxe	+
Sedile in mezza pelle ammortizzato riscaldato e refrigerato super-deluxe	+
Tendina a rullo anteriore	•

POSTAZIONE OPERATORE (CONTINUA)

Tendina a rullo posteriore	+
Filtro aria in cabina	•
Filtro aria in cabina al carbonio	+
Presa di alimentazione 12v in cabina	•
2 prese di corrente in cabina da 12 V	+
Presa di corrente in cabina da 24 V	+
Telecamera per manovre in retromarcia (a colori)	•
Volante regolabile e ripiegabile	•
Struttura di sicurezza ROPS/FOPS	•
Luce interna	•
Display anteriore principale	•
Display secondario su montante A, interfaccia di menu con comando a rotazione	+
Interruttori a membrana su montante A	•
Controllo della velocità della ventola variabile sul sistema di climatizzazione	+
Cintura di sicurezza da 50 mm	•
Cintura di sicurezza da 75 mm	+
Estintore (solo Regno Unito)	+
Tergi/lavacrystallo intermittente a due velocità con ritorno automatico in posizione di riposo	•
Tergi/lavalunotto a una velocità con ritorno automatico in posizione di riposo	•
Riscaldamento/sbrinamento a 3 velocità	•
Finestrini scorrevoli su lato sinistro e destro	•
Tappetino	•
Portabicchieri	•
Pomello volante	•
Specchietto retrovisore interno	•
Cristalli atermici	•
Porta multimediale (USB e 3,5 mm)	+
Portattrezzi operatore	•
Parabrezza laminato	•
Lunotto riscaldato	•
Esclusione comando pala	•
Avvisatore acustico	•
Bracciolo regolabile	•
Tappetini compartimenti rimovibili	•
Kit specchio convesso (1 su ogni lato)	+
Comandi montati sul sedile regolabile	•
Coolbox in cabina	+
Tappetino per cabina	+

DISPLAY ANTERIORE PRINCIPALE

Frecce di emergenza	
Indicatori di direzione	•
Segnalazione principale	•
Temperatura elevata liquido di raffreddamento	•
Condizioni di carica della batteria	•

DOTAZIONI

DISPLAY ANTERIORE PRINCIPALE (CONT.)

Freccie di emergenza (cont.)	
Livello carburante basso	•
Pressione olio motore	•
Luci di emergenza	•
Stato freno di stazionamento	•
Luci per circolazione su strada	•
Abbaglianti	•
Retronebbia	•
Preriscaldamento motore	•
Pressione freni	•
Blocco differenziale	•
Pressione sterzo bassa	•
Segnalazioni acustiche	
Filtro aria motore intasato	•
Fluido DEF (Diesel exhaust fluid)	•
Riduzione coppia in caso di malfunzionamento	•
Spia di avviso ambrà	•
Arresto motore	•
Display indicatori	
Velocità motore	•
Temperatura liquido di raffreddamento	•
Livello carburante:	•
Display LCD	
Marcia attualmente innestata	•
Arresto motore	•
Riduzione coppia in caso di malfunzionamento	•
Spia di avviso ambrà	•
Fluido DEF (Diesel exhaust fluid)	•
Filtro aria motore intasato	•
Pressione sistema sterzante secondario	•
Bloccaggio del convertitore di coppia	•
Modo di sterzata	•
Velocità al suolo	•
Regime motore (display numerico)	•
Orologio	•
Stato impianto idraulico	•
Sistema antibeccheggio (SRS)	+
Lampeggiante	•
Luci di lavoro anteriori	•
Luci di lavoro posteriori	•
Lunotto riscaldato	•
Temperatura coppa trasmissione	•
Schermate dati	
Livello DEF	•
Temperatura olio idraulico	•

DISPLAY ANTERIORE PRINCIPALE (CONT.)

Schermate dati (continua)	
Temperatura convertitore di coppia	•
Volume carburante residuo	•
Carburante utilizzato totale (resettabile)	•
Utilizzo combustibile istantaneo	•
Utilizzo carburante medio (resettabile)	•
Data corrente	•
Ore macchina	•
Distanza (resettabile)	•
Ore alla manutenzione	•
Controlli giornalieri:	
Livello olio motore	•
Livello DEF	•
Stato del filtro antiparticolato (DPF)	•
DISPLAY SECONDARIO LATO DESTRO - OPZIONALE	
Orologio	•
Climatizzatore	•
Velocità ventilatore	•
Impostazione della temperatura in cabina	•
Ore macchina	•
Telecamera retrovisiva	•
Utilizzo carburante	•
Data e ora	•
Portata circuito ausiliario	+
Temperatura olio idraulico	•
Temperatura olio trasmissione	•
Spegnimento automatico del motore	•
Schermata impostazioni macchina	
Temperatura liquido di raffreddamento	•
Pressione olio motore	•
Filtro aria	•
Temperatura olio coppa trasmissione	•
Temperatura convertitore di coppia trasmissione	•
Temperatura olio idraulico	•
Pressione freno di stazionamento	•
Tensione batteria	•
Display assistenza	•
Manuale a video	•
IMPIANTO IDRAULICO	
Sistema antibeccheggio (SRS)	+
Attacco rapido idraulico con isolamento in cabina	+
Kit valvole ausiliarie	+
Servizio idraulico ausiliario	+

IMPIANTO IDRAULICO (CONTINUA)

Doppio servizio idraulico ausiliario	+
Due pompe a pistoni con valvola di priorità sullo sterzo	•
Impianto sterzante di emergenza	•
Olio idraulico biodegradabile JCB	+
Isolamento idraulico elettronico	•
Sollevamento automatico braccio (dente di arresto)	•
Posizionatore benna automatico	•
Flottante pala anteriore	•
Vetro indicatore per livello dell'olio idraulico	•
Scambiatore di calore olio idraulico	•
DOTAZIONI ESTERNE	
Parafanghi anteriori e posteriori	•
Parafanghi posteriori completi	+
Paraspruzzi anteriori regolabili	•
Paraspruzzi ruota anteriore	•
Bande riflettenti parafanghi posteriori	•
Parafanghi di copertura intero pneumatico	•
Sistema di ingrassaggio automatico	+
Ingrassatore con cartuccia	+
Cofano monopezzo ad apertura elettrica	•
Protezioni grigliate delle prese d'aria	•
Gradino inferiore flessibile	•
Contrappeso posteriore a tutta larghezza	•
Gancio di traino	•
Occhielli di sollevamento/ancoraggio	•
Bande riflettenti contrappeso posteriore	+
Contrappeso posteriore per impieghi gravosi (+774 kg)	+
DOTAZIONI DI PROTEZIONE	
Griglie di protezione parabrezza	+
Il pacchetto Wastemaster include: protezioni luci anteriori e posteriori, protezione parabrezza, protezioni inferiore anteriore e posteriore, protezioni luci posteriori, decalcomania Wastemaster.	+
Protezione griglia posteriore	+
Sistema antincendio	+
Braccio pala puntone di sicurezza	•
Griglie luci	+
Kit anteriori di protezione inferiore	+
Kit posteriori di protezione inferiore	+
Montante di sicurezza articolazione	•
Tappetino protettivo anteriore in gomma	+
ALTRE DOTAZIONI	
Bracci pala High Lift (solo HT)	+
Bracci pala Super High-lift (solo pala HT)	+



UN'UNICA AZIENDA, OLTRE 300 MACCHINE.

Il tuo concessionario JCB di zona

Pala gommata 457

Potenza massima motore: 210 kW (282 hp) Peso operativo: 19.999 kg
 Carico di ribaltamento a macchina sterzata: 13.470 kg Capacità benna standard: 3,5 m³

JCB Sales Limited, Rocester, Staffordshire, United Kingdom ST14 5JP.
 Tel.: +44 (0)1889 590312 Email: salesinfo@jcb.com
 Scarica le ultimissime informazioni su questa gamma di prodotti all'indirizzo www.jcb.com

©2009 JCB Sales. Tutti i diritti riservati. Nessuna parte di questa pubblicazione può essere riprodotta, memorizzata in un sistema di archiviazione o trasmessa in qualsiasi forma o mediante qualsiasi altro mezzo, elettronico, meccanico, di fotocopiatura o altro, senza previa autorizzazione da parte di JCB Sales. Tutti i riferimenti di questa pubblicazione a pesi operativi, dimensioni, capacità e altri parametri prestazionali sono puramente indicativi e possono variare a seconda dello specifico allestimento della macchina. Non si deve quindi fare affidamento su di essi per quanto concerne la valutazione dell'idoneità a una specifica applicazione. Per suggerimenti e consigli rivolgersi sempre al proprio concessionario JCB. JCB si riserva il diritto di modificare le caratteristiche senza alcun preavviso. Le foto e le specifiche riportate possono comprendere allestimenti e accessori opzionali o non disponibili in Italia. Il logo JCB è un marchio registrato di J.C. Bamford Excavators Ltd.

